

1500 - 2000 kg / 48V

CARACTÉRISTIQUES TECHNIQUES

Designation	1.1	Fabricant			MANITOU	MANITOU	MANITOU	MANITOU
	1.2	Modèle			ME 315	ME 316	ME 318	ME 320
	1.3	Type de traction			Batterie	Batterie	Batterie	Batterie
	1.4	Type de conduite			Assis	Assis	Assis	Assis
	1.5	Capacité nominale	Q	t	1,5	1,6	1,8	2,0
	1.6	Centre de gravité de la charge	c	mm	500	500	500	500
	1.8	Distance de la face d'appui de la charge au centre de l'essieu avant	x	mm	355	355	355	355
	1.9	Empattement	y	mm	1250	1358	1358	1465
	Poids	2.1	Poids du chariot en ordre de fonctionnement		kg	2860	3120	3240
2.2		Poids en charge sur essieu avant / arrière		kg	3600 / 560	4100 / 620	4350 / 690	4750 / 720
2.3		Poids sans charge sur essieu avant / arrière		kg	1350 / 1510	1440 / 1680	1440 / 1800	1530 / 1940
Roues	3.1	Équipement roues : bandage (V), PPS (SE), pneumatique gonflable (L)			SE	SE	SE	SE
	3.2	Dimensions roues avant			18 x 7-8	18 x 7-8	18 x 7-8	200 / 50-10
	3.3	Dimensions des roues arrières			15 x 4,5 - 8	15 x 4,5 - 8	15 x 4,5 - 8	15 x 4,5 - 8
	3.5	Nombre de roues avant (x = roue motrice) / roues arrières			2x / 1	2x / 1	2x / 1	2x / 1
	3.6	Voie (milieu des roues) avant - mât <4m50 / mât > ou = 4m50	b10	mm	910	910	910	910
	3.7	Voie (milieu des roues) arrière	b11	mm	175	175	175	175
	Dimensions	4.1	Inclinaison du mât AV/AR (1)	α / β	deg	5,5 / 6,5	5,5 / 6,5	5,5 / 6,5
4.2		Hauteur mât baissé	h1	mm	1995	1995	1995	1995
4.3		Levée libre	h2	mm	145	145	145	145
4.4		Hauteur de levée	h3	mm	3000	3000	3000	3000
4.5		Hauteur mât déployé sans dossier	h4	mm	3565	3565	3565	3565
4.7		Hauteur du protège conducteur (cabine)	h6	mm	2040	2040	2040	2040
4.8		Hauteur du siège	h7	mm	1000	1000	1000	1000
4.12		Hauteur d'attelage	h10	mm	500	500	500	500
4.19		Longueur totale	l1	mm	2860	2968	2968	3076
4.20		Longueur jusqu'au talon des fourches	l2	mm	1790	1898	1898	2006
4.21		Largeur totale (hors tout) - mât <4m50 / mât > ou = 4m50	b1	mm	1086	1086	1086	2006
4.22		Dimensions des fourches	s / e / l	mm	35 / 100 / 1070	35 / 100 / 1070	35 / 100 / 1070	40 / 122 / 1070
4.23		Tablier porte fourche suivant norme DIN 15173 A/B			FEM2A	FEM2A	FEM2A	FEM2A
4.24		Largeur du tablier porte-fourches	b3	mm	1000	1000	1000	1000
4.31		Garde au sol sous le mât	m1	mm	100	100	100	100
4.32		Garde au sol au centre de l'empattement	m2	mm	110	110	110	110
4.33		Largeur d'allée pour palette 1000 x 1200 en travers	Ast	mm	3134	3237	3237	3342
4.34		Largeur d'allée pour palette 800 x 1200 en longueur	Ast	mm	3258	3361	3361	3466
4.35		Rayon de giration	Wa	mm	1452	1555	1555	1660
4.36		Rayon de braquage intérieur	b13	mm				
Performances	5.1	Vitesse de translation en charge / à vide		km/h	16 / 16	16 / 16	16 / 16	15 / 15
	5.2	Vitesse d'élévation en charge / à vide		m/s	0,4 / 0,47	0,4 / 0,47	0,4 / 0,45	0,4 / 0,45
	5.3	Vitesse de descente en charge / à vide		m/s	0,46 / 0,45	0,46 / 0,44	0,46 / 0,42	0,47 / 0,42
	5.5	Force de traction nominale en charge / à vide		N	7000 / 7250	7500 / 7720	8000 / 8300	9000 / 9300
	5.7	Rampe en charge / à vide		%	16 / 18	16 / 18	15 / 17	13 / 15
	5.10	Frein de service			Bain d'huile	Bain d'huile	Bain d'huile	Bain d'huile
Motorisation	6.1	Puissance moteur translation		kW	2 x 4,75	2 x 4,75	2 x 4,75	2 x 4,75
	6.2	Puissance moteur élévation		kW	8,6	8,6	8,6	8,6
	6.3	Dimension bac à batterie en accord avec DIN 43531/35/36 A,B,C, no			DIN 43531 A	DIN 43531 A	DIN 43531 A	DIN 43531 A
	6.4	Tension batterie / capacité		V / Ah	48 / 575	48 / 575	48 / 575	48 / 690
	6.6	Consommation d'énergie suivant cycle VDI		kWh/h	4,3	4,3	4,3	4,7
	Divers	8.1	Type d'unité motrice			Electronique	Electronique	Electronique
8.2		Pression hydraulique de service pour accessoires		bar	155	180	180	180
8.3		Débit d'huile pour accessoires		l/min	35	35	35	35
8.4		Niveau sonore moyen à l'oreille du cariste (translation) mesurée/garantie		db (A)	70	70	70	70

1- Valeurs données avec mât duplex

Les données du tableau dépendent d'une configuration précise (mât, fourches).
 Les performances et dimensions des matériels sont des valeurs nominales obtenues et suiettes aux tolérances
 Les produits Manitou et leurs spécifications sont susceptibles de modifications sans avis préalables.

DESSINS DIMENSIONNELS

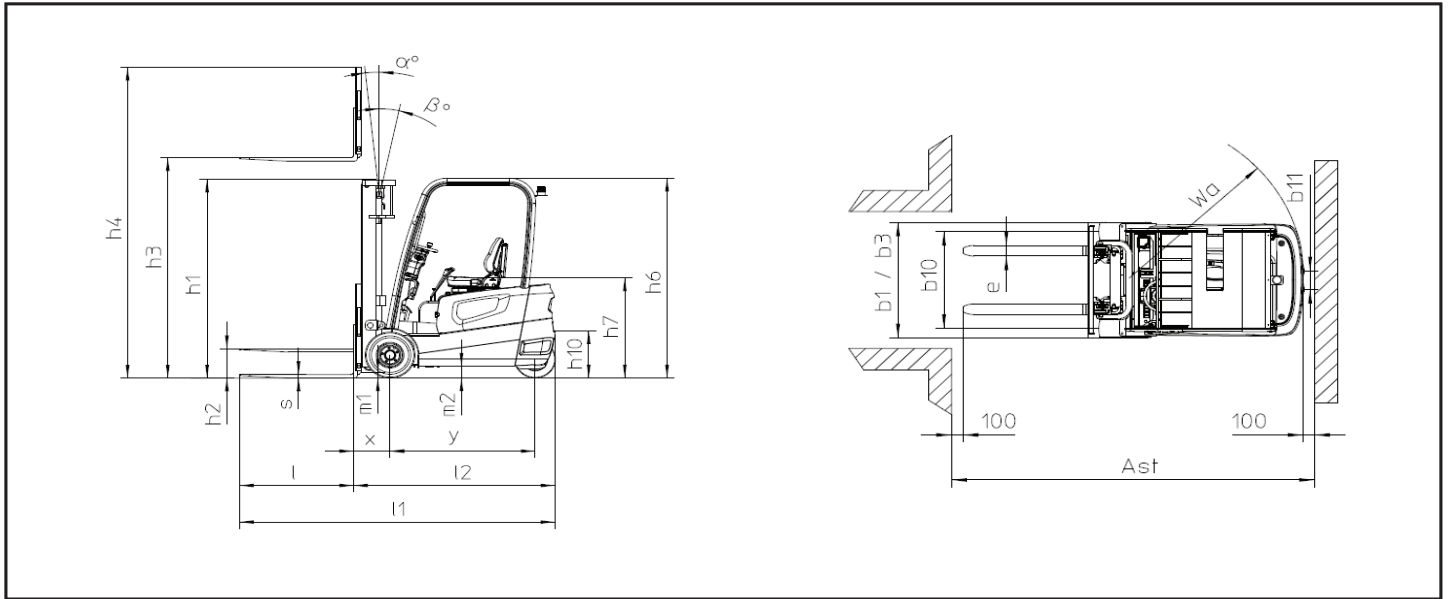

MATS ET CAPACITÉS RÉSIDUELLES

ME 315 / 316 / 318 / 320			Duplex Visibilité Totale							Duplex Levée Libre				
			DVT27	DVT30	DVT33	DVT36	DVT40	DVT43	DVT45	DLL27	DLL30	DLL33	DLL36	DLL40
h3	Hauteur de levée	mm	2700	3000	3300	3600	4000	4300	4500	2700	3000	3300	3600	4000
h1	Hauteur mât baissé	mm	1845	1995	2145	2295	2545	2710	2820	1845	1995	2145	2295	2545
h2	Levée libre*	mm	145	145	145	145	145	145	145	1260	1410	1560	1710	1960
h4	Hauteur mât déployé*	mm	3265	3565	3865	4165	4565	4865	5065	3295	3595	3895	4195	4595
	Capacité résiduelle à hauteur max	kg												
	Inclinaison du mât en avant / arrière	deg	5,5 / 6	5,5 / 6	5,5 / 6	5,5 / 6	3,5 / 5	3,5 / 5	3,5 / 5	5,5 / 6	5,5 / 6	5,5 / 6	5,5 / 6	3,5 / 5

ME 315 / 316 / 318 / 320			Triplex Levée Libre							
			TLL40	TLL43	TLL45	TLL48	TLL50	TLL55	TLL60	TLL65
h3	Hauteur de levée	mm	4000	4300	4500	4800	5000	5500	6000	6500
h1	Hauteur mât baissé	mm	1910	2010	2075	2175	2240	2410	2625	2840
h2	Levée libre*	mm	1325	1425	1490	1590	1655	1825	2010	2010
h4	Hauteur mât déployé*	mm	4595	4895	5095	5395	5595	6095	6625	7170
	Capacité résiduelle à hauteur max	kg								
	Inclinaison du mât en avant / arrière	deg	3,5 / 5	3,5 / 5	3,5 / 5	3,5 / 5	3,5 / 5	3,5 / 5	3,5 / 5	3,5 / 5

* Sans dossieret de charge