

MANITOU MHT 790

Capacités&	Métrique&
Capacité max.&	9000 kg&
Hauteur de levage max.&	6.84 m&
Portée max.&	3.72 m&
Poids et dimensions&	
l2 - Longueur hors tout au tablier&	5.27 m&
b1 - Largeur hors tout&	2.47 m&
h17 - Hauteur hors tout&	2.47 m&
y - Empattement&	2.87 m&
m4 - Garde au sol&	0.40 m&
b4 - Largeur hors tout cabine&	0.93 m&
a4 - Angle de cavage&	12 °&
a5 - Angle de déversement&	125 °&
Wa1 - Rayon de braquage (extérieur roues)&	5.59 m&
Poids à vide (avec fourches)&	13160 kg&
Fourches standard&	1200x200x60&
Performances&	
Levage&	9.20 s&
Descente&	7.80 s&
Sortie de télescope&	6.60 s&
Rentrée de télescope&	6.10 s&
Cavage&	5.30 s&
Déversement&	5.10 s&
Moteur&	
Marque&	John Deere&
Normes environnementales&	Stage IV / Tier 4 Final&
Modèle&	4045PWL&
Nombre de cylindres - Cylindrée&	4 - 4500 cm ³ &
Puissance&	141 ch / 104 kW&
Couple max&	534 Nm à 1500 tr/min&
Effort de traction en charge&	10905 daN&
Transmission&	
Type&	Hydrostatique&
Nombre de rapports (avant/arrière)&	2/2&
Vitesse de déplacement max (peut varier selon la réglementation applicable)&	31 km/h&
Frein de parking&	Automatique Négatif&
Frein de service&	Hydrauliques&
Hydraulique&	
Type de pompe&	Pompe à cylindrée variable&
Débit hydraulique - Pression&	180 l/min - 270 bar&
Réservoirs&	
Huile moteur&	13 l&
Huile hydraulique&	148 l&
Carburant&	147 l&
Fluide d'échappement diesel (DEF) de type AdBlue®&	12 l&
Bruit & Vibrations&	
Bruit au poste de conduite (LpA)&	79.70 dB(A)&
Bruit à l'environnement LwA&	103 dB(A)&
Vibration sur l'ensemble mains/bras&	<2,5 m/s ² &
Divers&	
Roues directrices / Roues motrices&	4 / 4&
Sécurité&	Norme EN 15000 Cabine ROPS - FOPS Level 2&
Commandes&	JSM&

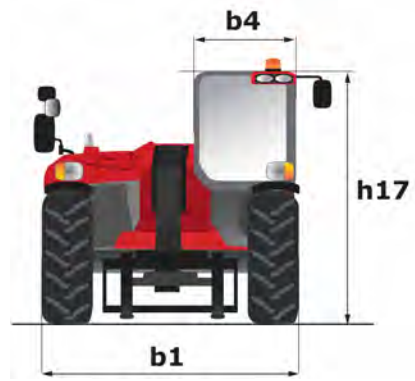

Abaques&

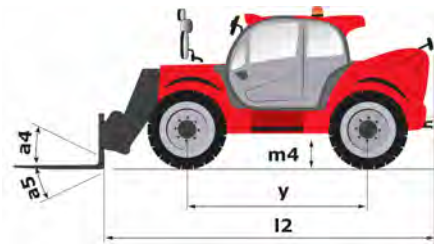