

Chargeuses R070 - R090

Équipements standards et optionnels

● Équipement standard ● Équipement optionnel

Modèle	R070	R090
Système d'alimentation en carburant		
Moteur original KUBOTA (Stage V)	●	●
Filtre à air à double éléments	●	●
Indicateur sonore de remplissage de carburant	●	●
Transmission		
2 vitesses de déplacement	●	●
Blocage de différentiel (100% sur demande, avant et arrière)	●	●
Frein à disque de type à bain d'huile	●	●
Frein négatif (frein de parking)	●	●
Système hydraulique		
Transmission hydrostatique	●	●
Levier multifonctions avec contrôle du circuit auxiliaire	●	●
Interrupteur de blocage hydraulique	●	●
Pédale d'approche et de frein (gauche)	●	●
Contacteur de déverrouillage de l'accessoire	●	●
Contacteur flottant	●	●
Cabine		
Cabine avec chauffage	●	●
Cabine avec climatisation		
2 phares de travail LED sur le toit de la cabine	●	●
Siège suspendu réglable selon le poids (en tissu) avec accoudoir à gauche et appui-tête	●	●
Ceinture de sécurité rétractable, de couleur orange avec indicateur sur tableau de bord	●	●
Repose poignet à hauteur réglable sur le côté droit	●	●
Tableau de bord digital avec fonction diagnostic	●	●
ROPS (structure de protection contre le renversement, ISO3471)	●	●
FOPS (structure de protection contre la chute d'objet, Niveau1, ISO3449)	●	●
Prédisposition radio (logement, hauts parleur, antenne, faisceau électrique)	●	●
Rétroviseurs	●	●
Marteau brise vitre	●	●
Prise électrique 12 V	●	●
Pare soleil	●	●
Volant inclinable	●	●
Gyrophare		
Canopy		
Siège suspendu réglable selon le poids (en PVC) avec accoudoir à gauche et appui-tête	●	●
Ceinture de sécurité rétractable, de couleur orange avec indicateur sur tableau de bord	●	●
Repose poignet à hauteur réglable sur le côté droit	●	●
Tableau de bord digital avec fonction diagnostic	●	●

Modèle	R070	R090
Modèle		
ROPS (structure de protection contre le renversement, ISO3471)	●	●
FOPS (structure de protection contre la chute d'objet, Level1, ISO3449)	●	●
Rétroviseurs	●	●
Prise électrique 12 V	●	●
Espace de rangement sous le siège	●	●
Volant inclinable	●	●
Gyrophare		
Équipement de travail		
2 feux avant (route et signalisation)	●	●
Attache rapide hydraulique	●	●
Cinématique en Z avec mouvement parallèle	●	●
Feux arrières combinés (clignotants, feux rouges, feux stop, feux de recul)	●	●
Indicateur d'orientation du godet	●	●
Clapets de sécurité pour bras de levage		
Sécurité		
6 points d'arrimage	●	●
Cale de roue	●	●
Barre de blocage de vérin de bras	●	●
Coupe circuit batterie	●	●
Chape d'attelage	●	●
Autres		
Système antivol KUBOTA unique	●	●
Batterie sans entretien	●	●
Support de pompe à graisse	●	●
Porte gobelet	●	●
Pédale de frein (côté droit)		
Régulateur de vitesse		
Amortisseur de choc sur les bras de levage		
Boîte à outils		
Phares de travail LED arrière		
Prise électrique pour équipement		
Couleur spéciale		
Différentes montes de pneumatiques		
Multiusage: 12.5-20 317MPT (Alliance)		
Industriel: 405/70 R18, SPT9 EM (Dunlop)		
Agriculture: 400/70 R20, XMCL (Michelin)		
Bennes diverses et autres accessoires sur demande		

Caractéristiques

Modèle	R070	R090
Poids opérationnel (canopy/cabine)*1	kg 4355 / 4520	4855 / 5020
Capacité de la benne	m ³ 0,65	0,85
Moteur		
Constructeur	Kubota	Kubota
Modèle	V2607-CR-E5-WL	V2607-CR-TE5-WL
Puissance (ISO 14396:2002)	kW 37,4	47,3
	cv 50,8	64,3
Nombre de cylindres	4	4
Cylindrée	cc 2615	2615
Transmission		
Type	Transmission hydrostatique	Transmission hydrostatique
Performances avec la benne		
Charge de basculement, châssis droit (ISO14397-1) (can./cab.)	kg 3280 / 3440	3760 / 3920
Charge de basculement, châssis articulé (ISO14397-1) (can./cab.)	kg 2880 / 3020	3300 / 3440
Capacité de levage maxi. au niveau du sol	kN 30,1	36,3
Force de cavage (ISO14397-2)	kN 36,4	43,9
Performances avec le lève-palette		
Charge de basculement, châssis articulé (ISO14397-1) (can./cab.)	kg 2240 / 2350	2590 / 2700
Charge utile (EN 474-3) 80%	kg 1790 / 1880	2080 / 2160
Charge utile (EN 474-3) 60%	kg 1340 / 1410	1560 / 1620

Modèle	R070	R090
Transmission		
Dimension des pneumatiques	12,5 – 18	12,5 – 18
Vitesse de déplacement (avant / arrière)	km/h 0 à 20,0 / 0 à 20,0	0 à 20,0 / 0 à 20,0
Force de traction	kN 29,1	38,2
Pont avant / arrière	Blocage du diff. 100% si demande / Blocage du diff. 100% si demande	
Angle d'oscillation	Deg. ± 8	± 8
Circuit auxiliaire		
Débit d'huile maxi.	l/min 54,0	67,2
Pression maxi.	MPa 18,5	20,5
Niveau sonore		
Niveau de pression sonore (LpA) (canopy/cabine)	dB (A) 83 / 77	80 / 77
Niveau de puissance sonore (LWA) (canopy/cabine)	dB (A) 100	100
Vibrations transmises au système main-bras*2	m/s ² <2,5	<2,5
Vibrations transmises à l'ensemble du corps*2	m/s ² <0,5	<0,5
Capacité		
Réservoir à carburant	l 70	70
Réservoir d'huile hydraulique	l 39	39
Réservoir d'huile hydraulique, y compris le circuit hydraulique	l 55	57
Huile moteur	l 9,0	9,0
Huile pont avant / arrière	l 6,3 / 6,9	6,3 / 6,9

*1 Avec un godet standard (R070 : 289 kg / R090 : 329 kg) et un opérateur de 75 kg.

*2 Ces valeurs ont été mesurées dans des conditions bien déterminées, au régime moteur maximal. Dans la pratique les valeurs peuvent varier suivant les conditions de fonctionnement. Les valeurs indiquées ci-dessus sont valables pour une machine avec pneus standards, godet et attache rapide.

Modèle	R070				R090				
	Type de benne	m ³	Benne multiusage (standard)	Benne multiusage (large)	Benne 4 en 1 (standard)	Benne 4 en 1 (large)	Benne multiusage (standard)	Benne multiusage (large)	Benne 4 en 1 (standard)
Capacité	m ³	0,65	0,68	0,6	0,62	0,85	0,88	0,8	0,83
Largeur	mm	1750	1820	1750	1820	1820	1890	1820	1890
Poids	kg	289	297	505	516	329	338	556	568
Densité des matériaux	t/m ³	1,9	1,8	1,8	1,7	1,9	1,8	1,75	1,67

Pneus recommandés	12,5-18 317 MPT (Alliance)	365/70 R18 SPT9 EM (Dunlop)	12,5-18 317 MPT (Alliance)	365/70 R18 SPT9 EM (Dunlop)	12,5-18 317 MPT (Alliance)	405/70 R18 SPT9 EM (Dunlop)	12,5-18 317 MPT (Alliance)	405/70 R18 SPT9 EM (Dunlop)
	12,5-20 317 MPT (Alliance)	340/80 R18 XMCL (Michelin)	12,5-20 317 MPT (Alliance)	340/80 R18 XMCL (Michelin)	12,5-20 317 MPT (Alliance)	400/70 R20 XMCL (Michelin)	12,5-20 317 MPT (Alliance)	400/70 R20 XMCL (Michelin)

Fourche à palette

Modèle	R070	R090
Longueur des fourches mm	1200	1200

Débattement

Avec une benne standard	R070	R090
Benne multiusage	Benne multiusage	Benne multiusage
Largeur standard	Largeur standard	Largeur standard

Dimension de la machine			
A	Longueur hors-tout	mm	5395 / 5485
B	Empattement	mm	2000
C	Voie	mm	1355 / 1400
D	Hauteur hors-tout (canopy / cabine)	mm	2460 / 2480
E	Garde au sol	mm	330
F	Largeur hors-tout (au niveau des pneumatiques)	mm	1680
G	Largeur hors-tout (au niveau de la benne)	mm	1750
Débattements			
H	Hauteur de déversement	mm	2525 / 2465
I	Portée à hauteur maxi.	mm	730 / 790
J	Hauteur maxi. au niveau des axes	mm	3230
K	Hauteur de levage maxi.	mm	3995 / 4100
L	Profondeur de décaissement	mm	110
Autres			
M	Angle de cavage (en position transport)	Deg.	50
N	Angle de déversement	Deg.	45
α	Angle d'articulation	Deg.	40
	Rayon de braquage (cercle des roues)	mm	3640

Avec lève palette			
Longueur des fourches	mm	1200	1200
Débattements			
A1	Longueur hors-tout	mm	5895 / 5900
B1	Hauteur des fourches à la portée maxi.	mm	1370 / 1370
C1	Hauteur des fourches à la hauteur maxi.	mm	3030 / 3030
D1	Portée au niveau du sol	mm	810 / 810
E1	Portée maxi.	mm	1255 / 1255
F1	Portée à la hauteur maxi.	mm	500 / 500

Les caractéristiques sont sujettes à des changements sans préavis. Les données sont valables avec une benne standard (largeur standard) et des pneumatiques (12,5-18').

Quantité de gaz F (en kg) dans le climatiseur				
Le climatiseur contient des gaz à effet de serre fluorés (gaz F).				
Modèle CABINE	Liquide frigorigène	Quantité (kg)	Équivalent CO ₂ (t)	GWP*
R070/R090	HFC-134a	0,7	1,01	1430

* Potentiel de réchauffement global (Global Warming Potential)

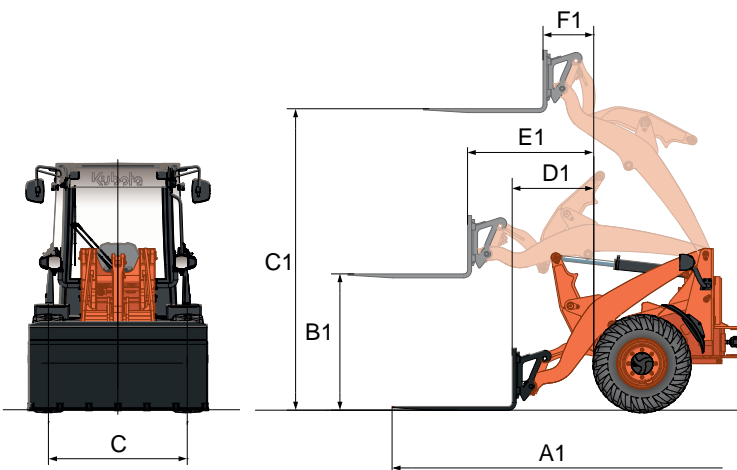
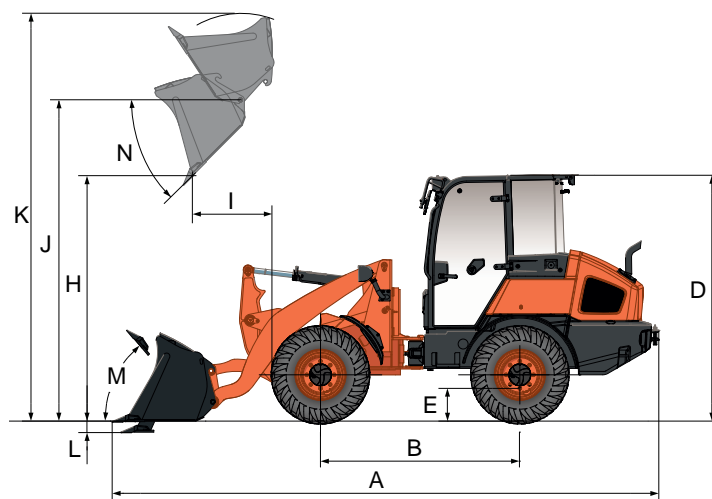
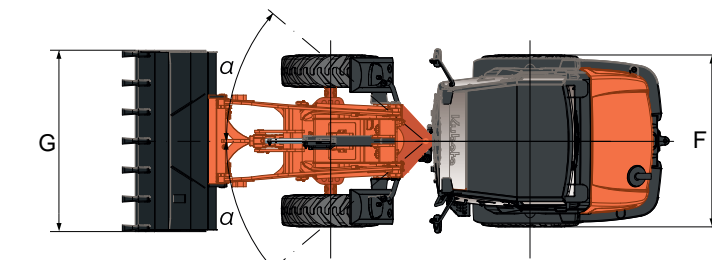

Toutes les images montrées dans ce document sont faites uniquement pour cette brochure. Lors de l'utilisation de la chargeuse sur pneus, le port de vêtements et d'équipements de protection doit être en conformité avec les réglementations légales et de sécurité locales.

Pièces d'origine Kubota
pour un rendement, une longévité et une sécurité optimum

Caractéristiques techniques

Poids opérationnel (canopy / cabine)		
	kg	1100
Moteur		
Constructeur	Kubota	
Modèle	D722 Stage V	
Puissance (ISO9249)	kW	15
	cv	20
Nombre de cylindres	3	
Cylindrée	cc	719

Transmission

Type	Hydrostatique avec contrôle automatique	
------	---	--

Performances avec lève-palette châssis droit (ISO 14397) et charge de basculement (G) mesurée au niveau des axes*

A	kg	800
B	kg	550
C	kg	410
D	kg	1690
E	kg	840
F	kg	510
G	kg	840

Transmission

Dimension des pneumatiques	23 x 8.5-12 AS	
Vitesse de déplacement	km/h	0-15
Angle d'oscillation	deg	4
Débit du circuit auxiliaire	l/min	28
Pression d'huile hydraulique du circuit auxiliaire	bar	150

Niveau sonore

Niveau de pression sonore (LpA)(canopy/cabine)	dB (A)	≤101
Niveau de puissance sonore (LwA (2000/14/EC))	dB (A)	≤101

Vibrations transmises au système main-bras

m/s² ≤2,5

Vibrations transmises à l'ensemble du corps

m/s² ≤2,5

Capacité

Réservoir à carburant	l	45
Réservoir d'huile hydraulique	l	46
Huile moteur	l	2,5

* Charge de basculement mesurée au niveau des axes, pneumatiques standards et sans contrepois additionnel.

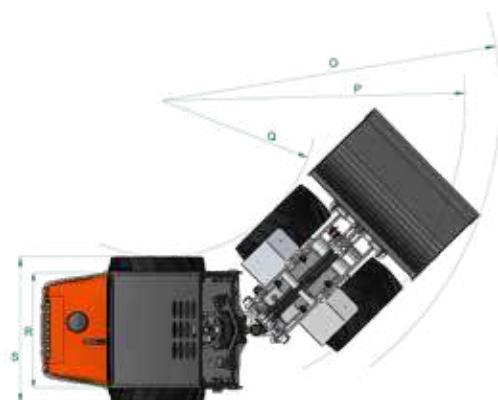

Dimensions

Dimensions de la machine*

A	Empattement	mm	1205
B	Longueur hors tout sans godet	mm	2211
C	Longueur hors tout avec godet	mm	2911
D	Hauteur du siège	mm	1140
E	Hauteur hors tout	mm	2230
F	Hauteur châssis avant	mm	1020
G	Hauteur de déversement	mm	1408
H	Hauteur maxi au niveau des axes	mm	2170
I	Hauteur de levage maxi avec godet	mm	2976
J	Angle de cavage au sol	deg	44
K	Angle de cavage à hauteur maxi	deg	55
L	Angle de déversement	deg	41
M	Angle de franchissement arrière	deg	27
N	Diamètre de roue standard	mm	570
O	Rayon de braquage avec le godet	mm	2225
P	Rayon de braquage roues ext.	mm	1967
Q	Rayon de braquage roues int.	mm	978
R	Voie	mm	815
S	Largeur hors tout	mm	920
-	Angle d'articulation	deg	47
-	Garde au sol	mm	120

* Les données ont été mesurées sur la version standard. En vue d'une amélioration du produit, les caractéristiques peuvent être modifiées sans avertissement préalable.

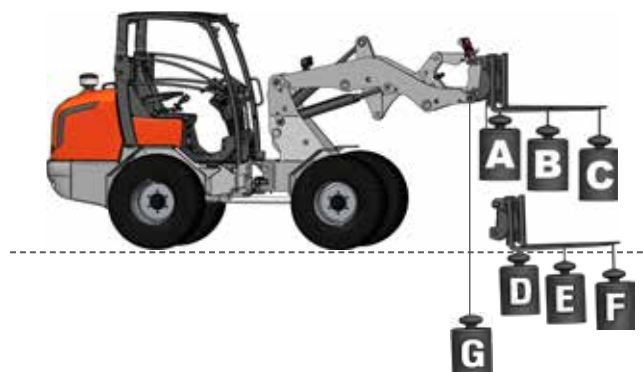

★ Toutes les images montrées dans ce document sont faites uniquement pour cette brochure. Lors de l'utilisation de la chargeuse sur pneus, le port de vêtements et d'équipements de protection doit être en conformité avec les réglementations de sécurité légales.

KUBOTA EUROPE S.A.S.

19 rue Jules Vercurysse
 Zone Industrielle - CS 50088
 95101 Argenteuil Cedex France
 Téléphone : (33) 01 34 26 34 34
 Télécopieur : (33) 01 34 26 34 99
<http://www.kubota-eu.com>



Caractéristiques techniques

Poids opérationnel (canopy / cabine)			kg	1525 / 1730
Moteur				
Constructeur			Kubota	
Modèle			D1105 Stage V	
Puissance (ISO9249)			kW	19
			cv	26
Nombre de cylindres			3	
Cylindrée			cc	1123
Transmission				
Type			Hydrostatique avec contrôle automatique	
			A	kg
			B	kg
			C	kg
			D	kg
			E	kg
			F	kg
			G	kg
Performances avec lève-palette châssis droit (ISO 14397) et charge de basculement (G) mesurée au niveau des axes*				
			A	kg
			B	kg
			C	kg
			D	kg
			E	kg
			F	kg
			G	kg
Transmission				
Dimension des pneumatiques			7.00 x 12 AS	
Vitesse de déplacement			km/h	0-12
Angle d'oscillation			deg	4
Débit du circuit auxiliaire			l/min	42
Pression d'huile hydraulique du circuit auxiliaire			bar	170
Niveau sonore				
Niveau de pression sonore (LpA)(canopy/cabine)			dB (A)	≤101
Niveau de puissance sonore (LwA (2000/14/EC)			dB (A)	≤101
Vibrations transmises au système main-bras			m/s ²	≤2,5
Vibrations transmises à l'ensemble du corps			m/s ²	≤2,5
Capacité				
Réservoir à carburant			l	25
Réservoir d'huile hydraulique			l	46
Huile moteur			l	4,25

* Charge de basculement mesurée au niveau des axes, pneumatiques standards et sans contrepois additionnel.

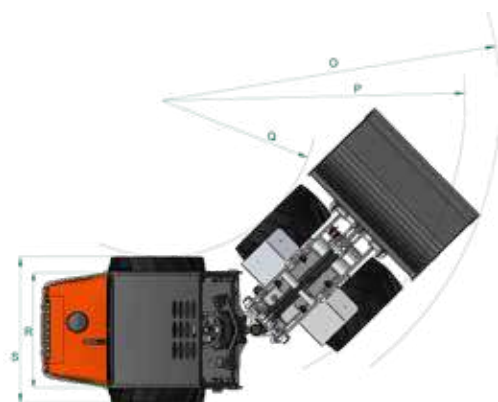

Dimensions

Dimensions de la machine*

A	Empattement	mm	1368
B	Longueur hors tout sans godet	mm	2669
C	Longueur hors tout avec godet	mm	3360
D	Hauteur du siège	mm	1136
E	Hauteur hors tout	mm	2230
F	Hauteur châssis avant	mm	1550
G	Hauteur de déversement	mm	1827
H	Hauteur maxi au niveau des axes	mm	2558
I	Hauteur de levage maxi avec godet	mm	3138
J	Angle de cavage au sol	deg	41
K	Angle de cavage à hauteur maxi	deg	52
L	Angle de déversement	deg	44
M	Angle de franchissement arrière	deg	27
N	Diamètre de roue standard	mm	670
O	Rayon de braquage avec le godet	mm	2257
P	Rayon de braquage roues ext.	mm	1900
Q	Rayon de braquage roues int.	mm	1040
R	Voie	mm	815
S	Largeur hors tout	mm	890
-	Angle d'articulation	deg	44
-	Garde au sol	mm	210

* Les données ont été mesurées sur la version standard. En vue d'une amélioration du produit, les caractéristiques peuvent être modifiées sans avertissement préalable.

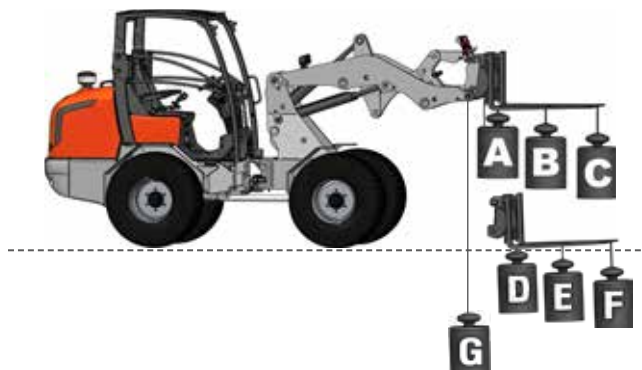

★ Toutes les images montrées dans ce document sont faites uniquement pour cette brochure. Lors de l'utilisation de la chargeuse sur pneus, le port de vêtements et d'équipements de protection doit être en conformité avec les réglementations de sécurité légales.

KUBOTA EUROPE S.A.S.

19 rue Jules Vercurysse
Zone Industrielle - CS 50088
95101 Argenteuil Cedex France
Téléphone : (33) 01 34 26 34 34
Télécopieur : (33) 01 34 26 34 99
<http://www.kubota-eu.com>



Caractéristiques techniques

Modèle		RT160-2	
Poids opérationnel (canopy / cabine)		kg	1525 / 1730
Moteur			
Constructeur		Kubota	
Modèle		D1105 Stage V	
Puissance (ISO9249)		kW	19
		cv	26
Nombre de cylindres		3	
Cylindrée		cc	1123
Transmission			
Type		Hydrostatique avec contrôle automatique	
		A kg	1100
		B kg	750
		C kg	550
		D kg	1500
		E kg	900
		F kg	650
		G kg	1500
Performances avec lève-palette châssis droit (ISO 14397) et charge de basculement (G) mesurée au niveau des axes*			
Transmission			
Dimension des pneumatiques		26 x 12.00-12 AS	
Vitesse de déplacement		km/h	0-12
Angle d'oscillation		deg	4,5
Débit du circuit auxiliaire		l/min	45
Pression d'huile hydraulique du circuit auxiliaire		bar	170
Niveau sonore			
Niveau de pression sonore (LpA)(canopy/cabine)		dB (A)	≤101
Niveau de puissance sonore (LwA (2000/14/EC)		dB (A)	≤101
Vibrations transmises au système main-bras		m/s ²	≤2,5
Vibrations transmises à l'ensemble du corps		m/s ²	≤2,5
Capacité			
Réservoir à carburant		l	21
Réservoir d'huile hydraulique		l	41
Huile moteur		l	4,25

* Charge de basculement mesurée au niveau des axes, pneumatiques standards et sans contrepois additionnel.

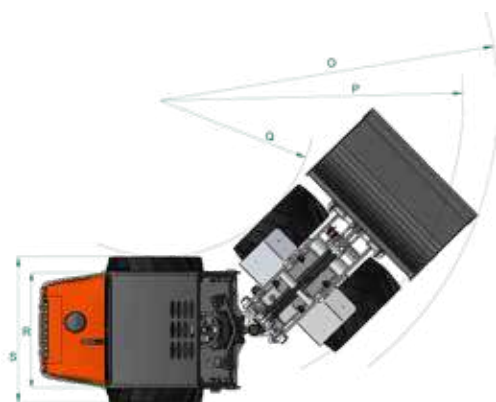

Dimensions

Dimensions de la machine*

Modèle		RT160-2	
A	Empattement	mm	1420
B	Longueur hors tout sans godet	mm	2720
C	Longueur hors tout avec godet	mm	3390
D	Hauteur du siège	mm	1140
E	Hauteur hors tout	mm	2230
F	Hauteur châssis avant	mm	1150
G	Hauteur de déversement	mm	1360
H	Hauteur maxi au niveau des axes	mm	2070
I	Hauteur de levage maxi avec godet	mm	2640
J	Angle de cavage au sol	deg	44
K	Angle de cavage à hauteur maxi	deg	55
L	Angle de déversement	deg	41
M	Angle de franchissement arrière	deg	27
N	Diamètre de roue standard	mm	670
O	Rayon de braquage avec le godet	mm	2469
P	Rayon de braquage roues ext.	mm	2263
Q	Rayon de braquage roues int.	mm	1163
R	Voie	mm	815
S	Largeur hors tout	mm	1100
-	Angle d'articulation	deg	44
-	Garde au sol	mm	210

* Les données ont été mesurées sur la version standard. En vue d'une amélioration du produit, les caractéristiques peuvent être modifiées sans avertissement préalable.

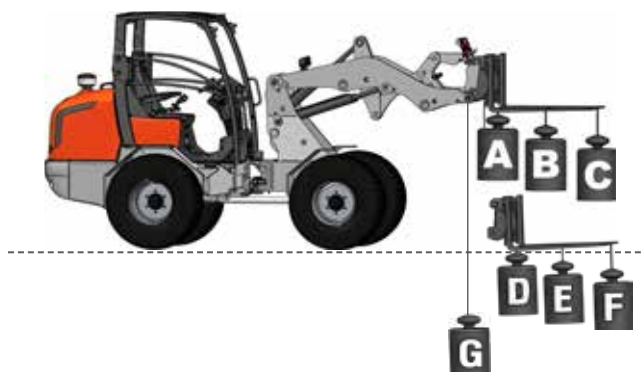

★ Toutes les images montrées dans ce document sont faites uniquement pour cette brochure. Lors de l'utilisation de la chargeuse sur pneus, le port de vêtements et d'équipements de protection doit être en conformité avec les réglementations de sécurité légales.

KUBOTA EUROPE S.A.S.

19 rue Jules Vercurysse
Zone Industrielle - CS 50088
95101 Argenteuil Cedex France
Téléphone : (33) 01 34 26 34 34
Télécopieur : (33) 01 34 26 34 99
<http://www.kubota-eu.com>



Caractéristiques techniques

Poids opérationnel (canopy / cabine)			kg	2100 / 2213
Moteur				
Constructeur			Kubota	
Modèle			D1105 Stage V	
Puissance (ISO9249)			kW	19
			cv	26
Nombre de cylindres			3 Cylindres	
Cylindrée			cc	1123
Transmission				
Type			Hydrostatique avec contrôle automatique	
			A	kg
			B	kg
			C	kg
			D	kg
			E	kg
			F	kg
			G	kg
Performances avec lève-palette châssis droit (ISO 14397) et charge de basculement (G) mesurée au niveau des axes*				
Transmission				
Dimension des pneumatiques			10.0/75 x 15.3 AS	
Vitesse de déplacement			km/h	0-10 km/h 0-20 km/h
Force de traction			N	23.000
Angle d'oscillation			°	4
Débit du circuit auxiliaire			l/min	45
Pression d'huile hydraulique du circuit auxiliaire			bar	170
Niveau sonore				
Niveau de pression sonore (LpA)(canopy/cabine)			dB (A)	≤101
Niveau de puissance sonore (LwA (2000/14/EC)			dB (A)	≤101
Vibrations transmises au système main-bras			m/s ²	≤2.5
Vibrations transmises à l'ensemble du corps			m/s ²	≤2.5
Capacité				
Réservoir à carburant			l	37
Réservoir d'huile hydraulique			l	56
Huile moteur			l	4,35
Huile pont arrière / avant				3,5

* Charge de basculement mesurée au niveau des axes, pneumatiques standards et sans contreponds additionnel.

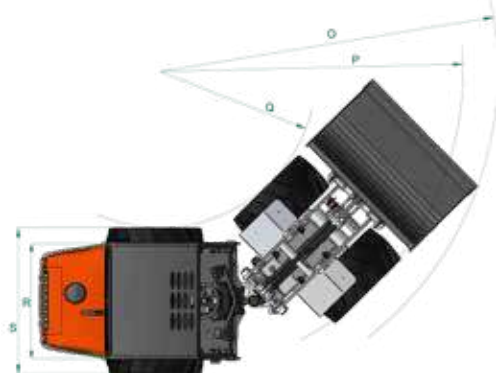

Dimensions

Dimensions de la machine*

A	Empattement	mm	1515
B	Longueur hors tout sans godet	mm	2975
C	Longueur hors tout avec godet	mm	3690
D	Hauteur du siège	mm	1256
E	Hauteur hors tout	mm	2300
F	Hauteur châssis avant	mm	1480
G	Hauteur de déversement	mm	1988
H	Hauteur maxi au niveau des axes	mm	2825
I	Hauteur de levage maxi avec godet	mm	3392
J	Angle de cavage au sol	deg	41
K	Angle de cavage à hauteur maxi	deg	46
L	Angle de déversement	deg	36
M	Angle de franchissement arrière	deg	29
N	Diamètre de roue standard	mm	760
O	Rayon de braquage avec le godet	mm	2599
P	Rayon de braquage roues ext.	mm	2292
Q	Rayon de braquage roues int.	mm	11799
R	Voie	mm	890
S	Largeur hors tout	mm	1040
-	Angle d'articulation	deg	44
-	Garde au sol	mm	220

* Les données ont été mesurées sur la version standard. En vue d'une amélioration du produit, les caractéristiques peuvent être modifiées sans avertissement préalable.

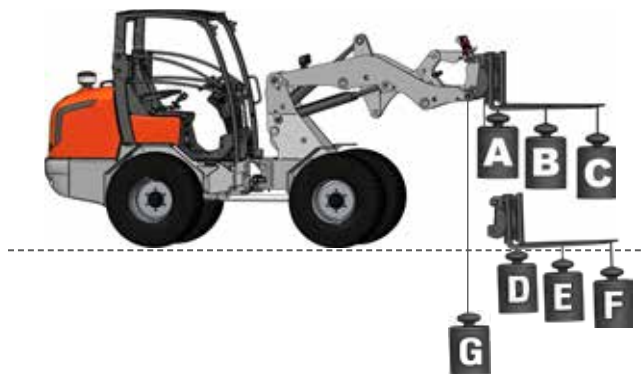

★ Toutes les images montrées dans ce document sont faites uniquement pour cette brochure. Lors de l'utilisation de la chargeuse sur pneus, le port de vêtements et d'équipements de protection doit être en conformité avec les réglementations de sécurité légales.

KUBOTA EUROPE S.A.S.

19 rue Jules Vercurysse
Zone Industrielle - CS 50088
95101 Argenteuil Cedex France
Téléphone : (33) 01 34 26 34 34
Télécopieur : (33) 01 34 26 34 99
<http://www.kubota-eu.com>



Caractéristiques techniques

Poids opérationnel (canopy / cabine)			kg	2200 / 2313
Moteur				
Constructeur	Kubota			
Modèle	D1105 Stage V			
Puissance (ISO9249)	kW	19		
	cv	26		
Nombre de cylindres	3			
Cylindrée	cc	1123		
Transmission				
Type	Hydrostatique avec contrôle automatique			
Performances avec lève-palette châssis droit (ISO 14397) et charge de basculement (G) mesurée au niveau des axes*	A	kg	1580	
	B	kg	1140	
	C	kg	850	
	D	kg	2675	
	E	kg	1590	
	F	kg	1120	
	G	kg	2054	
Transmission				
Dimension des pneumatiques	10.0/75 x 15.3 AS			
Vitesse de déplacement	km/h	0-10 / 0-20		
Force de traction	N	23.000		
Angle d'oscillation	deg	6.5		
Débit du circuit auxiliaire	l/min	45		
Pression d'huile hydraulique du circuit auxiliaire	bar	170		
Niveau sonore				
Niveau de pression sonore (LpA)(canopy/cabine)	dB (A)	≤101		
Niveau de puissance sonore (LwA (2000/14/EC))	dB (A)	≤101		
Vibrations transmises au système main-bras	m/s ²	≤2.5		
Vibrations transmises à l'ensemble du corps	m/s ²	≤2.5		
Capacité				
Réservoir à carburant	l	37		
Réservoir d'huile hydraulique	l	56		
Huile moteur	l	4,35		
Huile pont arrière / avant	l	3,5		

* Charge de basculement mesurée au niveau des axes, pneumatiques standards et sans contrepoids additionnel.

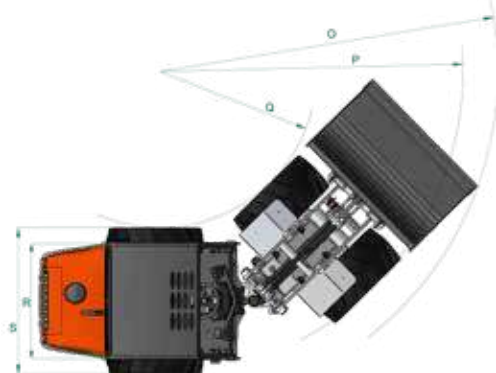

Dimensions

Dimensions de la machine*

A	Empattement	mm	1580
B	Longueur hors tout sans godet	mm	3054
C	Longueur hors tout avec godet	mm	3830
D	Hauteur du siège	mm	1256
E	Hauteur hors tout	mm	2300
F	Hauteur châssis avant	mm	1250
G	Hauteur de déversement	mm	1680
H	Hauteur maxi au niveau des axes	mm	2450
I	Hauteur de levage maxi avec godet	mm	3040
J	Angle de cavage au sol	deg	41
K	Angle de cavage à hauteur maxi	deg	46
L	Angle de déversement	deg	36
M	Angle de franchissement arrière	deg	29
N	Diamètre de roue standard	mm	760
O	Rayon de braquage avec le godet	mm	2650
P	Rayon de braquage roues ext.	mm	2342
Q	Rayon de braquage roues int.	mm	1230
R	Voie	mm	890
S	Largeur hors tout	mm	1080
-	Angle d'articulation	deg	44
-	Garde au sol	mm	220

* Les données ont été mesurées sur la version standard. En vue d'une amélioration du produit, les caractéristiques peuvent être modifiées sans avertissement préalable.

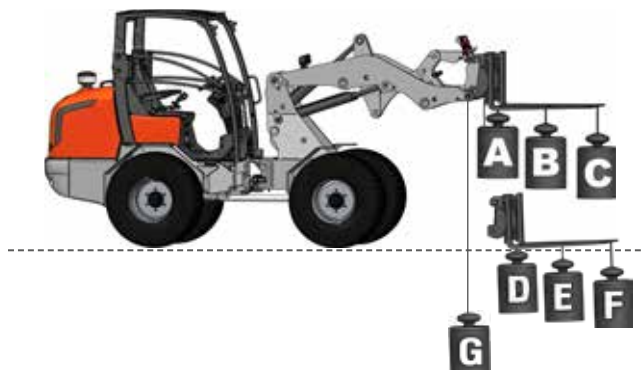

★ Toutes les images montrées dans ce document sont faites uniquement pour cette brochure. Lors de l'utilisation de la chargeuse sur pneus, le port de vêtements et d'équipements de protection doit être en conformité avec les réglementations de sécurité légales.

KUBOTA EUROPE S.A.S.

19 rue Jules Verceyusse
Zone Industrielle - CS 50088
95101 Argenteuil Cedex France
Téléphone : (33) 01 34 26 34 34
Télécopieur : (33) 01 34 26 34 99
<http://www.kubota-eu.com>



Caractéristiques techniques

Poids opérationnel (canopy / cabine)			kg	2400 / 2605
Moteur				
Constructeur	Kubota			
Modèle	V1505 Stage V			
Puissance (ISO9249)	kW	19		
	cv	26		
Nombre de cylindres	4			
Cylindrée	cc	1498		
Transmission				
Type	Hydrostatique avec contrôle automatique			
	A	kg	1580	
	B	kg	1100	
	C	kg	850	
	D	kg	2525	
	E	kg	1660	
	F	kg	1150	
	G	kg	2050	
Performances avec lève-palette châssis droit (ISO 14397) et charge de basculement (G) mesurée au niveau des axes*				
Transmission				
Dimension des pneumatiques	11.5/80-15.3 AS			
Vitesse de déplacement	km/h	0-10 km/h 0-20 km/h		
Force de traction	N	18.000		
Angle d'oscillation	°	4		
Débit du circuit auxiliaire	l/min	40		
Pression d'huile hydraulique du circuit auxiliaire	bar	210		
Niveau sonore				
Niveau de pression sonore (LpA)(canopy/cabine)	dB (A)	≤101		
Niveau de puissance sonore (LwA (2000/14/EC)	dB (A)	≤101		
Vibrations transmises au système main-bras	m/s ²	≤2.5		
Vibrations transmises à l'ensemble du corps	m/s ²	≤2.5		
Capacité				
Réservoir à carburant	l	30		
Réservoir d'huile hydraulique	l	54		
Huile moteur	l	5,3		
Huile pont arrière / avant		3,5		

* Charge de basculement mesurée au niveau des axes, pneumatiques standards et sans contrepoids additionnel.

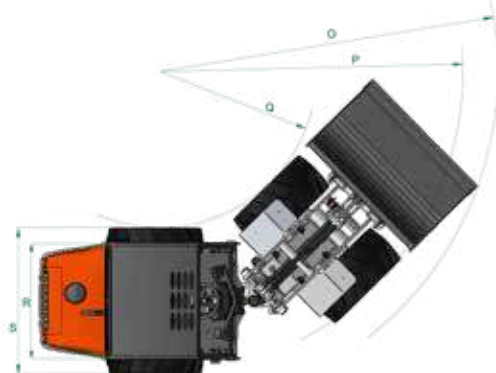

Dimensions

Dimensions de la machine*

A	Empattement	mm	1643
B	Longueur hors tout sans godet	mm	3247
C	Longueur hors tout avec godet	mm	4015
D	Hauteur du siège	mm	1341
E	Hauteur hors tout	mm	2322
F	Hauteur châssis avant	mm	1731
G	Hauteur de déversement	mm	2144
H	Hauteur maxi au niveau des axes	mm	2944
I	Hauteur de levage maxi avec godet	mm	3532
J	Angle de cavage au sol	deg	43
K	Angle de cavage à hauteur maxi	deg	45
L	Angle de déversement	deg	43
M	Angle de franchissement arrière	deg	28
N	Diamètre de roue standard	mm	850
O	Rayon de braquage avec le godet	mm	2972
P	Rayon de braquage roues ext.	mm	2560
Q	Rayon de braquage roues int.	mm	1460
R	Voie	mm	850
S	Largeur hors tout	mm	1100
-	Angle d'articulation	deg	45
-	Garde au sol	mm	230

* Les données ont été mesurées sur la version standard. En vue d'une amélioration du produit, les caractéristiques peuvent être modifiées sans avertissement préalable.

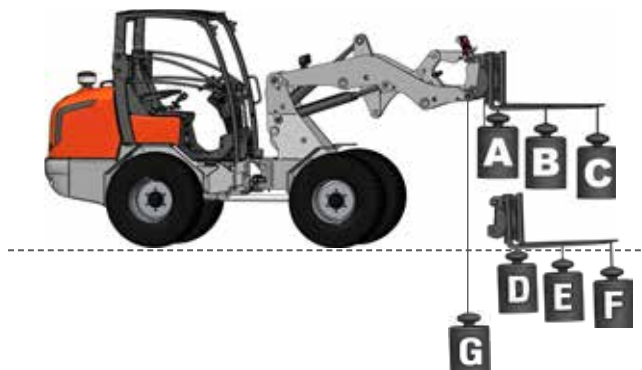

★ Toutes les images montrées dans ce document sont faites uniquement pour cette brochure. Lors de l'utilisation de la chargeuse sur pneus, le port de vêtements et d'équipements de protection doit être en conformité avec les réglementations de sécurité légales.

KUBOTA EUROPE S.A.S.

19 rue Jules Vercurysse
Zone Industrielle - CS 50088
95101 Argenteuil Cedex France
Téléphone : (33) 01 34 26 34 34
Télécopieur : (33) 01 34 26 34 99
<http://www.kubota-eu.com>



Caractéristiques techniques

Poids opérationnel (canopy / cabine)			kg	2400 / 2605
Moteur				
Constructeur			Kubota	
Modèle			V1505 Stage V	
Puissance (ISO9249)			kW	19
			cv	26
Nombre de cylindres			4	
Cylindrée			cc	1498
Transmission				
Type			Hydrostatique avec contrôle automatique	
			A	kg
			B	kg
			C	kg
			D	kg
			E	kg
			F	kg
			G	kg
Performances avec lève-palette châssis droit (ISO 14397) et charge de basculement (G) mesurée au niveau des axes*				
Transmission				
Dimension des pneumatiques			11.5/80-15.3 AS	
Vitesse de déplacement			km/h	0-10 km/h 0-20 km/h
Force de traction			N	18.000
Angle d'oscillation			°	4
Débit du circuit auxiliaire			l/min	40
Pression d'huile hydraulique du circuit auxiliaire			bar	210
Niveau sonore				
Niveau de pression sonore (LpA)(canopy/cabine)			dB (A)	≤101
Niveau de puissance sonore (LwA (2000/14/EC)			dB (A)	≤101
Vibrations transmises au système main-bras			m/s ²	≤2.5
Vibrations transmises à l'ensemble du corps			m/s ²	≤2.5
Capacité				
Réservoir à carburant			l	30
Réservoir d'huile hydraulique			l	54
Huile moteur			l	5,3
Huile pont arrière / avant				3,5

* Charge de basculement mesurée au niveau des axes, pneumatiques standards et sans contrepoids additionnel.

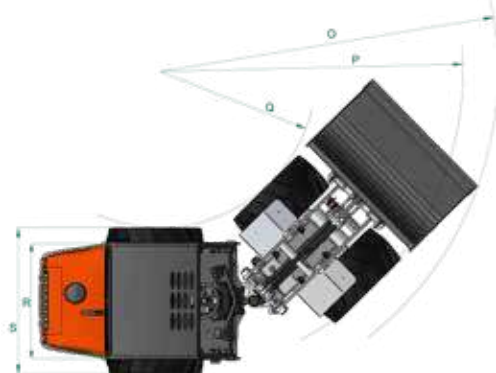

Dimensions

Dimensions de la machine*

A	Empattement	mm	1695
B	Longueur hors tout sans godet	mm	3316
C	Longueur hors tout avec godet	mm	4085
D	Hauteur du siège	mm	1341
E	Hauteur hors tout	mm	2322
F	Hauteur châssis avant	mm	1492
G	Hauteur de déversement	mm	1735
H	Hauteur maxi au niveau des axes	mm	2498
I	Hauteur de levage maxi avec godet	mm	3070
J	Angle de cavage au sol	deg	42
K	Angle de cavage à hauteur maxi	deg	47
L	Angle de déversement	deg	37
M	Angle de franchissement arrière	deg	28
N	Diamètre de roue standard	mm	850
O	Rayon de braquage avec le godet	mm	3045
P	Rayon de braquage roues ext.	mm	2623
Q	Rayon de braquage roues int.	mm	1523
R	Voie	mm	850
S	Largeur hors tout	mm	1100
-	Angle d'articulation	deg	45
-	Garde au sol	mm	230

* Les données ont été mesurées sur la version standard. En vue d'une amélioration du produit, les caractéristiques peuvent être modifiées sans avertissement préalable.

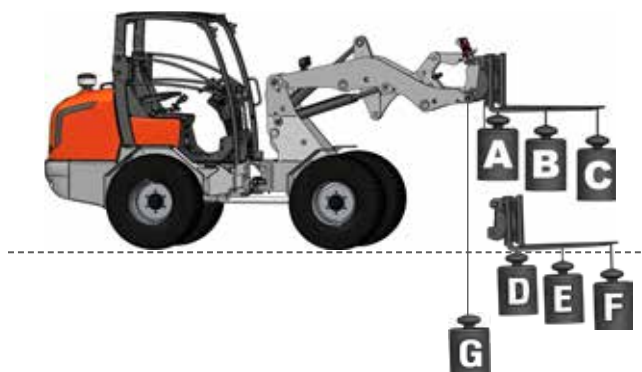

★ Toutes les images montrées dans ce document sont faites uniquement pour cette brochure. Lors de l'utilisation de la chargeuse sur pneus, le port de vêtements et d'équipements de protection doit être en conformité avec les réglementations de sécurité légales.

KUBOTA EUROPE S.A.S.

19 rue Jules Verceyusse
Zone Industrielle - CS 50088
95101 Argenteuil Cedex France
Téléphone : (33) 01 34 26 34 34
Télécopieur : (33) 01 34 26 34 99
<http://www.kubota-eu.com>



Caractéristiques techniques

Poids opérationnel (canopy / cabine)			kg	2600 / 2750
Moteur				
Constructeur		Kubota		
Modèle		D1803 CR Stage V		
Puissance (ISO9249)		kW	37	
		cv	50	
Nombre de cylindres		3		
Cylindrée		cc	1826	
Transmission				
Type		Hydrostatique avec contrôle automatique		
		A	kg	1820
		B	kg	1400
		C	kg	1100
		D	kg	2850
		E	kg	1900
		F	kg	1450
		G	kg	2400
Performances avec lève-palette châssis droit (ISO 14397) et charge de basculement (G) mesurée au niveau des axes*				
Transmission				
Dimension des pneumatiques		11.5/80-15.3 AS		
Vitesse de déplacement		km/h	0-15 km/h 0-30 km/h	
Force de traction		N	28.000	
Angle d'oscillation		°	4	
Débit du circuit auxiliaire		l/min	51	
Pression d'huile hydraulique du circuit auxiliaire		bar	230	
Niveau sonore				
Niveau de pression sonore (LpA)(canopy/cabine)		dB (A)	≤101	
Niveau de puissance sonore (LwA (2000/14/EC))		dB (A)	≤101	
Vibrations transmises au système main-bras		m/s ²	≤2.5	
Vibrations transmises à l'ensemble du corps		m/s ²	≤2.5	
Capacité				
Réservoir à carburant		l	30	
Réservoir d'huile hydraulique		l	54	
Huile moteur		l	5,6	
Huile pont arrière / avant		l	5,5	

* Charge de basculement mesurée au niveau des axes, pneumatiques standards et sans contrepoids additionnel.

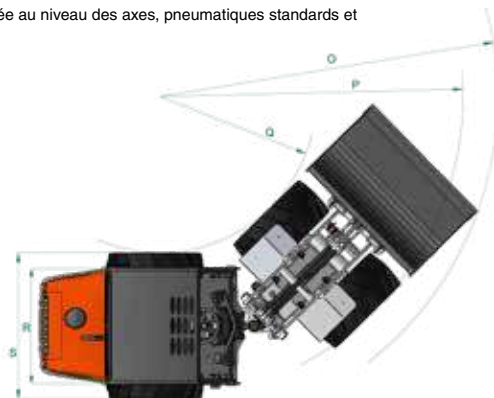

Dimensions

Dimensions de la machine*

A	Empattement	mm	1648
B	Longueur hors tout sans godet	mm	3405
C	Longueur hors tout avec godet	mm	4177
D	Hauteur du siège	mm	1380
E	Hauteur hors tout	mm	2339
F	Hauteur châssis avant	mm	1398
G	Hauteur de déversement	mm	2209
H	Hauteur maxi au niveau des axes	mm	2984
I	Hauteur de levage maxi avec godet	mm	3572
J	Angle de cavage au sol	deg	45
K	Angle de cavage à hauteur maxi	deg	52,7
L	Angle de déversement	deg	37,4
M	Angle de franchissement arrière	deg	25,3
N	Diamètre de roue standard	mm	850
O	Rayon de braquage avec le godet	mm	2972
P	Rayon de braquage roues ext.	mm	2560
Q	Rayon de braquage roues int.	mm	1460
R	Voie	mm	850
S	Largeur hors tout	mm	1100
_	Angle d'articulation	deg	45
_	Garde au sol	mm	325

* Les données ont été mesurées sur la version standard. En vue d'une amélioration du produit, les caractéristiques peuvent être modifiées sans avertissement préalable.

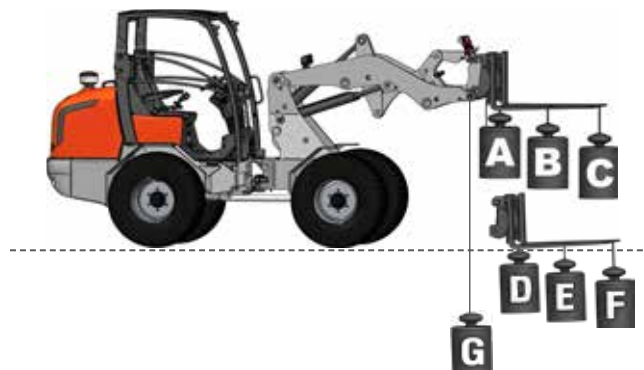

★ Toutes les images montrées dans ce document sont faites uniquement pour cette brochure. Lors de l'utilisation de la chargeuse sur pneus, le port de vêtements et d'équipements de protection doit être en conformité avec les réglementations de sécurité légales.

KUBOTA EUROPE S.A.S.

19 rue Jules Verceyusse
Zone Industrielle - CS 50088
95101 Argenteuil Cedex France
Téléphone : (33) 01 34 26 34 34
Télécopieur : (33) 01 34 26 34 99
<http://www.kubota-eu.com>



Caractéristiques techniques

Poids opérationnel (canopy / cabine)			kg	2600 / 2750
Moteur				
Constructeur			Kubota	
Modèle			D1803 CR Stage V	
Puissance (ISO9249)			kW	37
			cv	50
Nombre de cylindres			3	
Cylindrée			cc	1826
Transmission				
Type			Hydrostatique avec contrôle automatique	
			A	kg
			B	kg
			C	kg
			D	kg
			E	kg
			F	kg
			G	kg
Performances avec lève-palette châssis droit (ISO 14397) et charge de basculement (G) mesurée au niveau des axes*				
			A	kg
			B	kg
			C	kg
			D	kg
			E	kg
			F	kg
			G	kg
Transmission				
Dimension des pneumatiques			11.5/80-15.3 AS	
Vitesse de déplacement			km/h	0-15 km/h 0-30 km/h
Force de traction			N	28.000
Angle d'oscillation			°	4
Débit du circuit auxiliaire			l/min	51
Pression d'huile hydraulique du circuit auxiliaire			bar	230
Niveau sonore				
Niveau de pression sonore (LpA)(canopy/cabine)			dB (A)	≤101
Niveau de puissance sonore (LwA (2000/14/EC)			dB (A)	≤101
Vibrations transmises au système main-bras			m/s ²	≤2,5
Vibrations transmises à l'ensemble du corps			m/s ²	≤2,5
Capacité				
Réservoir à carburant			l	30
Réservoir d'huile hydraulique			l	54
Huile moteur			l	5,6
Huile pont arrière / avant			l	5,5

* Charge de basculement mesurée au niveau des axes, pneumatiques standards et sans contreponds additionnel.

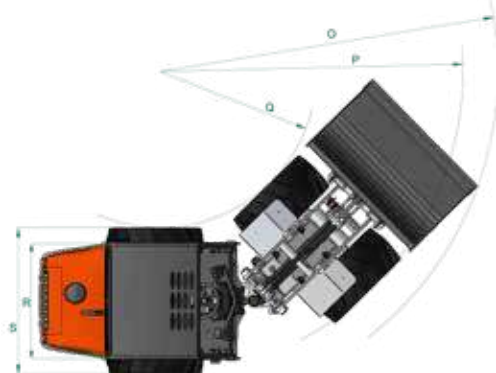

Dimensions

Dimensions de la machine*

A	Empattement	mm	1648
B	Longueur hors tout sans godet	mm	3468
C	Longueur hors tout avec godet	mm	4239
D	Hauteur du siège	mm	1380
E	Hauteur hors tout	mm	2340
F	Hauteur châssis avant	mm	1513
G	Hauteur de déversement	mm	1753
H	Hauteur maxi au niveau des axes	mm	2517
I	Hauteur de levage maxi avec godet	mm	3104
J	Angle de cavage au sol	deg	42
K	Angle de cavage à hauteur maxi	deg	46,4
L	Angle de déversement	deg	36,5
M	Angle de franchissement arrière	deg	25,3
N	Diamètre de roue standard	mm	850
O	Rayon de braquage avec le godet	mm	3045
P	Rayon de braquage roues ext.	mm	2623
Q	Rayon de braquage roues int.	mm	1523
R	Voie	mm	850
S	Largeur hors tout	mm	1100
-	Angle d'articulation	deg	45
-	Garde au sol	mm	325

* Les données ont été mesurées sur la version standard. En vue d'une amélioration du produit, les caractéristiques peuvent être modifiées sans avertissement préalable.

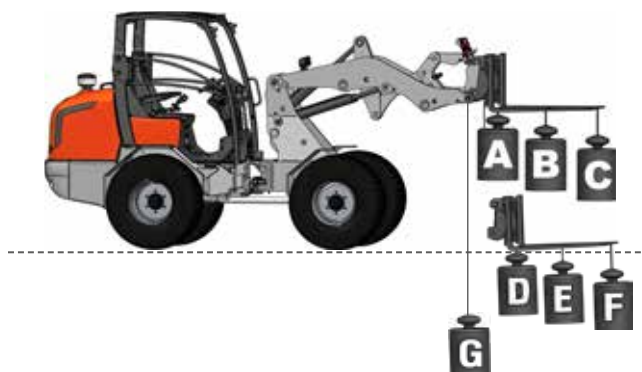

★ Toutes les images montrées dans ce document sont faites uniquement pour cette brochure. Lors de l'utilisation de la chargeuse sur pneus, le port de vêtements et d'équipements de protection doit être en conformité avec les réglementations de sécurité légales.

KUBOTA EUROPE S.A.S.

19 rue Jules Verceyusse
Zone Industrielle - CS 50088
95101 Argenteuil Cedex France
Téléphone : (33) 01 34 26 34 34
Télécopieur : (33) 01 34 26 34 99
<http://www.kubota-eu.com>

