

Gerbeur à conducteur accompagnant

Caractéristiques techniques du chariot					SHE100	
Identification	1.2	Modèle			SHE100	
					$h_{23} = 2900$	$h_{23} = 3600$
	1.3	Traction			Électrique	
	1.4	Type d'opérateur			Accompagnant	
	1.5	Capacité de charge/charge nominale	Q	kg	1000	
	1.6	Distance du centre de gravité	c	mm	600	
	1.8	Distance du talon des fourches à l'axe	x	mm	760	
1.9	Empattement	y	mm	1147		
Poids	2.1	Poids batterie incluse		kg	565	594
	2.2	Charge à l'essieu, avec charge, roue motrice-roue stabilisatrice/roues bras-support		kg	565/1000	575/1019
	2.3	Charge à l'essieu, sans charge, roue motrice-roue stabilisatrice/roues bras-support		kg	435/130	455/139
Roues	3.1	Roue motrice/roue stabilisatrice/roue de fourches			Polyuréthane	
	3.2	Taille de la roue, avant	Dia. x largeur	mm	210x70	
	3.3	Taille de la roue, arrière	Dia. x largeur	mm	84 x 93	
	3.4	Roue supplémentaire (dimensions)	Dia. x largeur	mm	100 x 50	
	3.5	Roues, nombre avant/arrière (x = roues motrices)			$1x + 1 / 2$	
	3.6	Largeur de voie, avant	b_{10}	mm	550	
	3.7	Largeur de voie, arrière	b_{11}	mm	400/515	
Dimensions	4.2	Hauteur, mât abaissé	h_1	mm	1930	2280
	4.3	Levée libre	h_2	mm	-	-
	4.4	Course d'élévation	h_3	mm	2814	3514
	4.5	Hauteur, mât déployé	h_4	mm	3337	4037
	4.9	Hauteur du timon en position de conduite, mini./maxi.	h_{14}	mm	710/1150	
	4.15	Hauteur, fourches abaissées	h_{13}	mm	86	
	4.19	Longueur totale	l_1	mm	1710	
	4.20	Longueur chariot, talons de fourches inclus	l_2	mm	560	
	4.21	Largeur totale	b_1	mm	800	
	4.22	Dimensions des fourches	s/e/l	mm	60/180/1150	
	4.25	Largeur hors tout des fourches	b_5	mm	570	
	4.32	Garde au sol, centre de l'empattement	m_2	mm	30	
	4.34.1	Largeur d'allée pour palettes de 1000x1200 dans le sens de la largeur	A_{st}	mm	2197	
4.34.2	Largeur d'allée pour palettes de 800x1200 dans le sens de la longueur	A_{st}	mm	2145		
4.35	Rayon de braquage	Wa	mm	1350		
Performances	5.1	Vitesse de déplacement, avec/sans charge		km/h	4,2/4,5	
	5.2	Vitesse de levée, avec/sans charge		m/s	0,11/0,16	
	5.3	Vitesse d'abaissement, avec/sans charge		m/s	0,13/0,11	
	5.8	Pente franchissable maxi, avec/sans charge		%	5/10	
	5.10	Frein de service			Électromagnétique	
Moteur électrique	6.1	Puissance nominale du moteur de traction S2 60 min		kW	0,65	
	6.2	Puissance nominale du moteur de levage S3 7,5%		kW	2,2	
	6.4	Tension de la batterie/ capacité nominale K_s		V/Ah	24/60	
	6.5	Poids de la batterie +/- 5%		kg	19	
	6.6	Consommation électrique selon cycle EN16796		kWh/h	0,47	
	Autres	8.1	Type de commande			Commande de vitesse - CC
8.4		Niveau sonore aux oreilles du conducteur conforme à la norme EN 12 053		dB (A)	<70	

Les performances et dimensions du chariot sont des valeurs nominales obtenues dans des conditions de fonctionnement normales.
 Les données se basent sur des configurations standards. Les configurations varient en fonction des valeurs saisies.
 Les performances et les dimensions du chariot sont des valeurs nominales soumises à des tolérances de fabrication.
 Les matériels et caractéristiques techniques de Toyota Material Handling sont susceptibles d'être modifiés sans préavis.

Dimensions du mât

BT tyro

SHE100			Duplex Tele	
h_{23}	Hauteur de levée ($h_{13}+h_3$)	mm	2900	3600
h_3	Levée	mm	2814	3514
h_1	Hauteur, mât abaissé	mm	1930	2280
h_2	Levée libre, du sol au haut des fourches	mm	-	-
h_4	Hauteur, mât déployé	mm	3337	4037

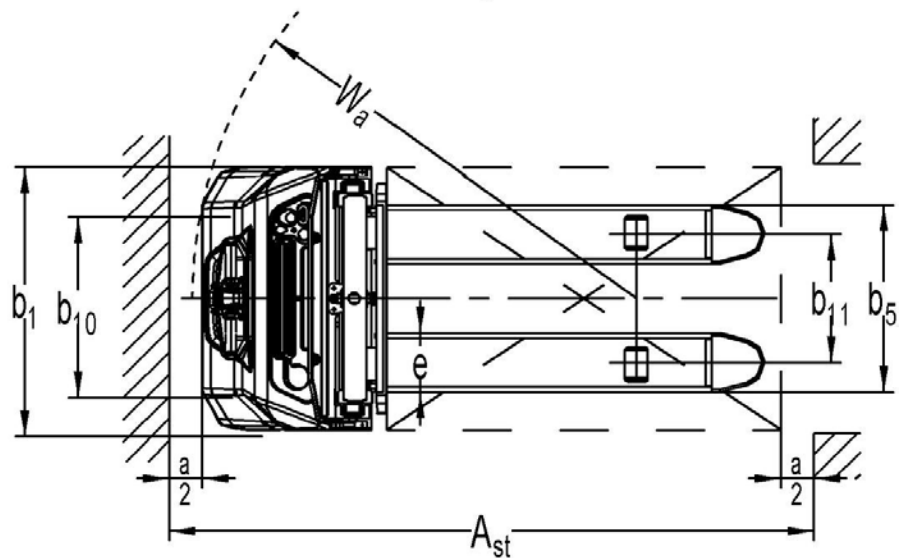
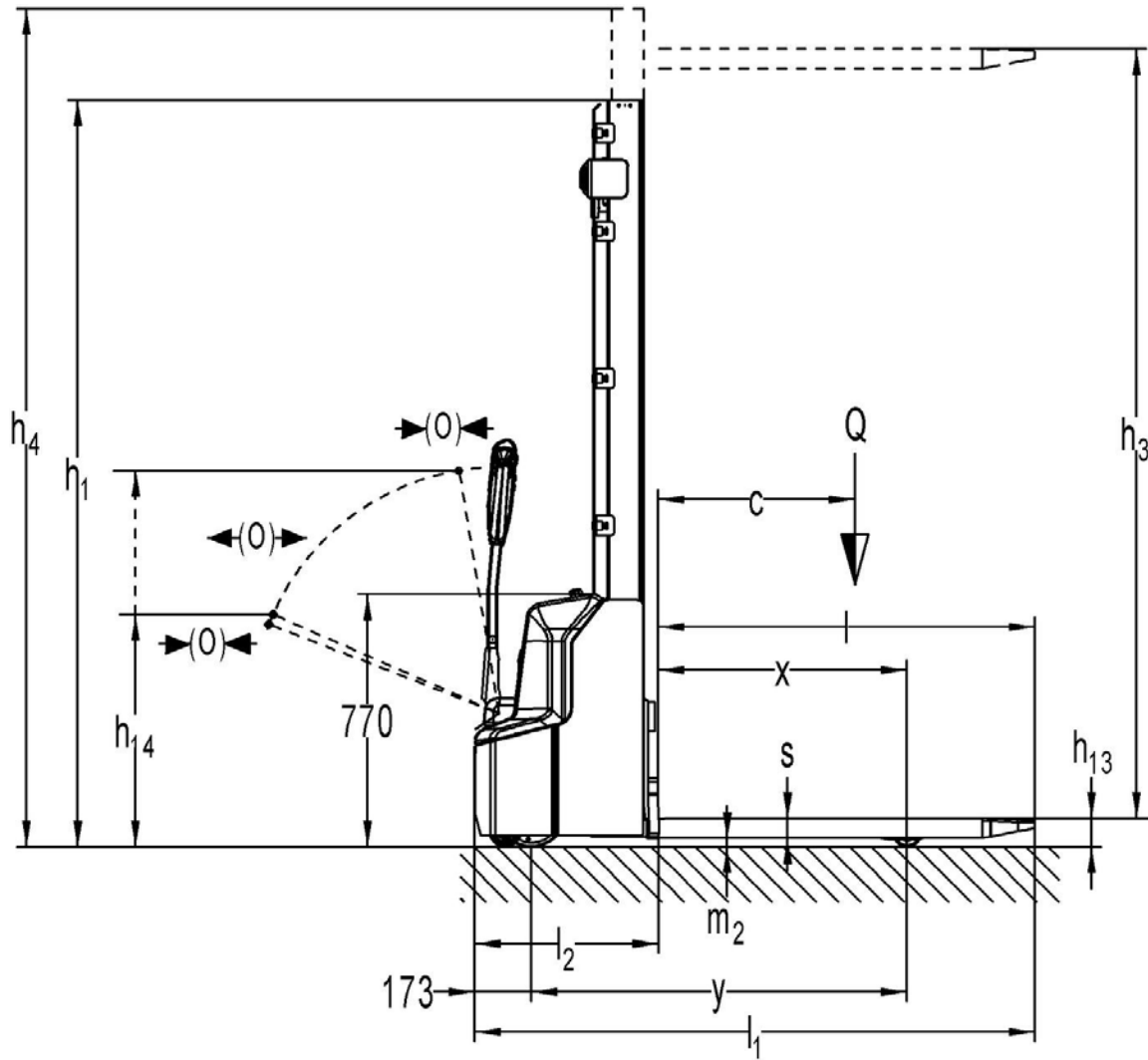

● de série ○ en option

Caractéristiques du chariot

	Sécurité	Durabilité	Productivité	Ergonomie	BT Staxio HWE100	BT Staxio HWE100S
Largeur de fourches réglable			●		○	○
Réglage automatique de la hauteur	●		●		○	○
Frein de stationnement automatique		●		●	●	●
Système de freinage électronique	●	●	●	●	●	●
Commande de vitesse électronique	●	●	●	●	●	●
Roues stabilisatrices à ressort avec amortisseurs	●	●	●	●	●	●
Version bras-support à voie large						●

Commandes et instruments

	Sécurité	Durabilité	Productivité	Ergonomie	BT Staxio HWE100	BT Staxio HWE100S
Direction 180° et plus			●	●	●	●
Commandes électroniques par mini-levers	●		●	●	●	●
Bouton d'arrêt d'urgence en cas de collision			●	●	●	●
Arrêt d'urgence			●	●	●	●
Horamètre					○	○
Frein de stationnement	●				●	●
Conduite par timon				●	●	●

● de série ○ en option

Caractéristiques du poste de conduite

	Sécurité	Durabilité	Productivité	Ergonomie	BT Staxio HWE100	BT Staxio HWE100S
Compartiments de rangement			●	●	●	●

Caractéristiques d'entretien

	Sécurité	Durabilité	Productivité	Ergonomie	BT Staxio HWE100	BT Staxio HWE100S
Facilité d'accès pour la maintenance		●	●		●	●
Dispositif de diagnostic des défauts		●	●		●	●
Points de lubrification		●			●	●

Caractéristiques de gestion de batterie

	Sécurité	Durabilité	Productivité	Ergonomie	BT Staxio HWE100	BT Staxio HWE100S
Indicateur d'état de la batterie		●	●		○	○
Chargeur intégré			●	●	●	●

L'innovation AC

Les modèles BT Staxio HWE sont équipés d'un moteur AC, synonyme d'entretien réduit, de durabilité et d'une résistance exceptionnelle. A cela s'ajoute une consommation énergétique limitée.

Confort du cariste

Pour assurer au cariste un confort optimal et un contrôle intuitif, la gamme HWE100 est dotée de paramètres cariste programmables. Ces modèles intègrent aussi une fonction de réglage automatique de la hauteur via une cellule photoélectrique qui pilote la hauteur à laquelle se trouve le sommet de la charge. À mesure que les marchandises sont posées ou prélevées, la hauteur des fourches s'ajuste automatiquement à un niveau ergonomique pour le cariste.

Utilisation sûre avec I_Site

Pour assurer une manutention des charges efficace et sans risque, le BT Staxio série W est compatible avec l'outil de gestion de flotte I_Site. Celui-ci pilote par exemple l'autorisation de conduite du cariste (code PIN) et l'utilisation de la machine et détecte en temps réel les chocs éventuels subis par le chariot.

Manutention précise : optez pour le système Click-2-Creep

Les chariots BT Staxio série W offrent un positionnement précis de la charge. Le dispositif unique Click-2-Creep ralentit le chariot jusqu'à la vitesse d'approche en double-cliquant sur le bouton de commande, favorisant ainsi un contrôle sécurisé du chariot dans les situations délicates.

Châssis à 5 points d'appui

Le BT Staxio série W dispose d'un châssis exclusif à 5 points d'appui garantissant une stabilité et un contrôle hors pair du chariot.

Le système TPS, gage de fiabilité

Comme tous les chariots Toyota, les BT Staxio sont construits conformément au Système de production Toyota (le Toyota Production System, ou TPS) qui garantit des performances optimales en termes de qualité, longévité et fiabilité.

● de série ○ en option

Caractéristiques du chariot

	Sécurité	Durabilité	Ergonomie	Productivité	BT Staxio SWE080L	BT Staxio SWE100L	BT Staxio SWE120L	BT Staxio SWE120S	BT Staxio SWE140L	BT Staxio SWE140S	BT Staxio SWE145L	BT Staxio SWE160L	BT Staxio SWE200L	BT Staxio SWE200XR
Mât rétractable avec fourches à pantographe														●
Largeur de fourches réglable								●		●				●
Fonction d'inclinaison														●
Fonction déplacement latéral														○
Fonction d'écartement des fourches														○
Réglage automatique de la hauteur	●													
Frein de stationnement automatique	●													
Roues de fourches bogie					○	○	○	○	○	○	○	○	○	○
Système de liaison des 2 roues stabilisatrices BT Castorlink	●													
Différentes largeurs de châssis disponibles								●	●	●	●	●	●	●
Mât duplex	●				○	○	○	○	○	○	○	○	○	○
Manutention simultanée de deux palettes										●				
Système de freinage électronique	●				●	●	●	●	●	●	●	●	●	●
Freins électroniques à récupération (moteur)	●				●	●	●	●	●	●	●	●	●	●
Commande de vitesse électronique	●				●	●	●	●	●	●	●	●	●	●
Bras-support éleveables	●				●									
Batteries à grande capacité					○	○	○	○	○	○	○	○	○	○
Fourches fines (35 mm)														○
Dossier de charge	●				○	○	○	○	○	○	○	○	○	○
Roue motrice à ressort	●				●	●	●	●	●	●	●	●	●	●
Version bras-support à voie large								●	●					

Commandes et instruments

Direction 180° et plus					●	●	●	●	●	●	●	●	●	●
Direction à 208°					●	●	●	●	●	●				
Contrôle d'accès par code PIN					●	●	●	●	●	●	●	●	●	●
Décélération automatique	●				●	●	●	●	●	●	●	●	●	●
Click-2-Creep	●				●	●	●	●	●	●	●	●	●	●
Avertissement de température du moteur de traction	●				●	●	●	●	●	●	●	●	●	●
E-bar					○	○	○	○	○	○	○	○	○	○
Avertissement de température via le contrôleur électronique	●				●	●	●	●	●	●	●	●	●	●
Commandes électroniques par mini-levers	●				●	●	●	●	●	●	●	●	●	●
Bouton d'arrêt d'urgence en cas de collision	●				●	●	●	●	●	●	●	●	●	●
Arrêt d'urgence	●				●	●	●	●	●	●	●	●	●	●
Horamètre	●				●	●	●	●	●	●	●	●	●	●
Pré-équipement pour terminal embarqué					○	○	○	○	○	○	○	○	○	○

● de série ○ en option

Commandes et instruments

Sensi-lift															●
Réduction de la vitesse dans les virages (OTP)										●	●	●	●	●	●
Conduite en douceur lors du gerbage (OTP)										●	●	●	●	●	●
Réduction temporaire de la vitesse (bouton « tortue »)										○	○	○	○	○	○
Smart Access (cartes/porte-clés électroniques)	●									○	○	○	○	○	○

Caractéristiques du poste de conduite

Performances paramétrables par cariste	●				●	●	●	●	●	●	●	●	●	●	●
Plate-forme conducteur rabattable										○	○	○	○	○	○
Support pour film plastique										○	○	○	○	○	○
Compartiments de rangement					●	●	●	●	●	●	●	●	●	●	●
Tablette					○	○	○	○	○	○	○	○	○	○	○

Caractéristiques d'entretien

Facilité d'accès pour la maintenance	●				●	●	●	●	●	●	●	●	●	●	●
Dispositif de diagnostic des défauts	●				●	●	●	●	●	●	●	●	●	●	●

Caractéristiques de gestion de batterie

Limiteur-indicateur de décharge de batterie	●				●	●	●	●	●	●	●	●	●	●	●
Batteries au lithium-ion					○	○	○	○	○	○	○	○	○	○	○
Indicateur d'état de la batterie	●				●	●	●	●	●	●	●	●	●	●	●
Chargeur intégré					○	○	○	○	○	○	○	○	○	○	○
Remplacement latéral de batterie					○	○	○	○	○	○	○	○	○	○	○

Applications spéciales

Version chambre froide															
Version EEx (ATEX)	●				○	○	○	○	○	○	○	○	○	○	○

Grande variété de modèles disponibles
 Le BT Staxio série W comprend un modèle à mât poutre pour la manutention de charges légères à faible hauteur (SWE080L), des modèles équipés de bras-support éleveables à plus grande capacité à faible hauteur (SWE120L/SWE140L/SWE145L/SWE160L/SWE200L), un modèle équipé de fourches réglables en largeur et de bras-support à voie large (SWE120S/ SWE140S), un modèle conçu pour la manipulation simultanée de deux charges (SWE200D) et un modèle avec mât rétractable (SWE120XR).

Châssis à 5 points d'appui

Le BT Staxio série W bénéficie d'un châssis exclusif BT à 5 points d'appui pour une stabilité et un contrôle hors pair, notamment sur les rampes et les surfaces inégales.

Timon

Le timon placé au centre garantit un angle de braquage identique dans les deux sens ainsi qu'un faible rayon de giration, idéal dans toutes les circonstances.

Manutention précise : optez pour le système Click-2-Creep !

Les chariots BT Staxio série W offrent un positionnement précis de la charge. Le dispositif unique Click-2-Creep ralentit le chariot jusqu'à la vitesse d'approche en double-cliquant sur le bouton de commande, favorisant ainsi un contrôle sécurisé du chariot dans les situations délicates.

Concept « Visibilité totale »

Basés sur le concept Totalview propre à Toyota, les modèles SWE se distinguent par des mâts duplex et une visibilité excellente sur l'extrémité des fourches.

Le système TPS, gage de fiabilité

Comme tous les chariots Toyota, les BT Staxio sont construits conformément au Système de production Toyota (le Toyota Production System, ou TPS) qui garantit des performances optimales en termes de qualité, longévité et fiabilité.

● de série ○ en option

Caractéristiques du chariot

	Sécurité	Durabilité	Productivité	Ergonomie	BT Staxio SPE120	BT Staxio SPE120L	BT Staxio SPE140	BT Staxio SPE140L	BT Staxio SPE140S	BT Staxio SPE160	BT Staxio SPE160L	BT Staxio SPE200	BT Staxio SPE200L	BT Staxio SPE200D	BT Staxio SPE200DN	BT Staxio SPE120XR	BT Staxio SPE120XRD
Mât rétractable avec mécanisme de fourches à pantographe																●	●
Largeur de fourches réglable								●								●	●
Fonction d'inclinaison																●	
Fonction déplacement latéral																○	
Fonction d'écartement des fourches																○	
Frein de stationnement automatique	●				●	●	●	●	●	●	●	●	●	●	●	●	●
Roues de fourches bogie					●	●	●	●	●	●	●	●	●	●	●	●	●
Différentes largeurs de châssis disponibles							○	○	○	○	○	○	○	○	○	○	●
Mât duplex	●				●	●	●	●	●	●	●	●	●	●	●	●	●
Toit de protection grande visibilité					○	○	○	○	○	○	○	○	○	○	○	○	○
Manutention simultanée de deux palettes					●	●	●	●	●	●	●	●	●	●	●	●	●
Système de freinage électronique	●	●			●	●	●	●	●	●	●	●	●	●	●	●	●
Freins électroniques à récupération (moteur)					●	●	●	●	●	●	●	●	●	●	●	●	●
Commande de vitesse électronique	●				●	●	●	●	●	●	●	●	●	●	●	●	●
Bras-support élévolables					●	●	●	●	●	●	●	●	●	●	●	●	●
Batteries à grande capacité					●	●	●	●	●	●	●	●	●	●	●	●	●
Fourches fines (35 mm)					●	●	●	●	●	●	●	●	●	●	●	●	●
Dossier de charge	●				○	○	○	○	○	○	○	○	○	○	○	○	○
Système de traction Powertrak	●	●			●	●	●	●	●	●	●	●	●	●	●	●	●
Unité de traction de gerbage haute capacité					●	●	●	●	●	●	●	●	●	●	●	●	●
Roue motrice à ressort					●	●	●	●	●	●	●	●	●	●	●	●	●
Verser bras-support à voie large								●									
Détecteur de chocs	●				○	○	○	○	○	○	○	○	○	○	○	○	○
Capots extérieurs en Xenoy	●				●	●	●	●	●	●	●	●	●	●	●	●	●

Commandes et instruments

	Sécurité	Durabilité	Productivité	Ergonomie	BT Staxio SPE120	BT Staxio SPE120L	BT Staxio SPE140	BT Staxio SPE140L	BT Staxio SPE140S	BT Staxio SPE160	BT Staxio SPE160L	BT Staxio SPE200	BT Staxio SPE200L	BT Staxio SPE200D	BT Staxio SPE200DN	BT Staxio SPE120XR	BT Staxio SPE120XRD
Direction 180° et plus					●	●	●	●	●	●	●	●	●	●	●	●	●
Contrôle d'accès par code PIN	●				●	●	●	●	●	●	●	●	●	●	●	●	●
Décélération automatique	●				●	●	●	●	●	●	●	●	●	●	●	●	●
E-bar					○	○	○	○	○	○	○	○	○	○	○	○	○
Commandes électroniques par mini-levers	●				●	●	●	●	●	●	●	●	●	●	●	●	●
Bouton d'arrêt d'urgence en cas de collision	●				●	●	●	●	●	●	●	●	●	●	●	●	●
Arrêt d'urgence	●				●	●	●	●	●	●	●	●	●	●	●	●	●
Horamètre	●				●	●	●	●	●	●	●	●	●	●	●	●	●
Pré-équipement pour terminal embarqué					○	○	○	○	○	○	○	○	○	○	○	○	○
Direction assistée/direction électronique	●				●	●	●	●	●	●	●	●	●	●	●	●	●
Sensi-lift	●				●	●	●	●	●	●	●	●	●	●	●	●	●
Réduction temporaire de la vitesse (bouton tortue)	○				○	○	○	○	○	○	○	○	○	○	○	○	○

● de série ○ en option

Commandes et instruments

	Sécurité	Durabilité	Productivité	Ergonomie	BT Staxio SPE120	BT Staxio SPE120L	BT Staxio SPE140	BT Staxio SPE140L	BT Staxio SPE140S	BT Staxio SPE160	BT Staxio SPE160L	BT Staxio SPE200	BT Staxio SPE200L	BT Staxio SPE200D	BT Staxio SPE200DN	BT Staxio SPE120XR	BT Staxio SPE120XRD
Conduite en douceur lors du gerbage (OTP)					●	●	●	●	●	●	●	●	●	●	●	●	●
Réduction de la vitesse dans les virages (OTP)					●	●	●	●	●	●	●	●	●	●	●	●	●
Direction asservie au sens de marche (OTP)					●	●	●	●	●	●	●	●	●	●	●	●	●
Conduite par timon					●	●	●	●	●	●	●	●	●	●	●	●	●
Smart Access (cartes/porte-clés électroniques)					○	○	○	○	○	○	○	○	○	○	○	○	○

Caractéristiques du poste de conduite

	Sécurité	Durabilité	Productivité	Ergonomie	BT Staxio SPE120	BT Staxio SPE120L	BT Staxio SPE140	BT Staxio SPE140L	BT Staxio SPE140S	BT Staxio SPE160	BT Staxio SPE160L	BT Staxio SPE200	BT Staxio SPE200L	BT Staxio SPE200D	BT Staxio SPE200DN	BT Staxio SPE120XR	BT Staxio SPE120XRD
Timon réglable en hauteur					○	○	○	○	○	○	○	○	○	○	○	○	○
Longueur du timon dépendant de la configuration du chariot							●	●	●	●	●	●	●	●	●		
Système de détection cariste					●	●	●	●	●	●	●	●	●	●	●	●	●
Performances paramétrables par cariste					●	●	●	●	●	●	●	●	●	●	●	●	●
Protections latérales fixes					○	○	○	○	○	○	○	○	○	○	○	○	○
Plate-forme conducteur rabattable					●	●	●	●	●	●	●	●	●	●	●	●	●
Protections latérales rabattables					○	○	○	○	○	○	○	○	○	○	○	○	○
Dossier de protection arrière					○	○	○	○	○	○	○	○	○	○	○	○	○
Cellule photoélectrique de détection de présence (pied)					○	○	○	○	○	○	○	○	○	○	○	○	○
Protections de sécurité actionnées par un bouton unique					●	●	●	●	●	●	●	●	●	●	●	●	●
Support pour film plastique					○	○	○	○	○	○	○	○	○	○	○	○	○
Compartiments de rangement					●	●	●	●	●	●	●	●	●	●	●	●	●
Tablette					○	○	○	○	○	○	○	○	○	○	○	○	○

Caractéristiques d'entretien

	Sécurité	Durabilité	Productivité	Ergonomie	BT Staxio SPE120	BT Staxio SPE120L	BT Staxio SPE140	BT Staxio SPE140L	BT Staxio SPE140S	BT Staxio SPE160	BT Staxio SPE160L	BT Staxio SPE200	BT Staxio SPE200L	BT Staxio SPE200D	BT Staxio SPE200DN	BT Staxio SPE120XR	BT Staxio SPE120XRD
Facilité d'accès pour la maintenance					●	●	●	●	●	●	●	●	●	●	●	●	●
Dispositif de diagnostic des défauts					●	●	●	●	●	●	●	●	●	●	●	●	●
Historique des erreurs					●	●	●	●	●	●	●	●	●	●	●	●	●

Caractéristiques de gestion de batterie

	Sécurité	Durabilité	Productivité	Ergonomie	BT Staxio SPE120	BT Staxio SPE120L	BT Staxio SPE140	BT Staxio SPE140L	BT Staxio SPE140S	BT Staxio SPE160	BT Staxio SPE160L	BT Staxio SPE200	BT Staxio SPE200L	BT Staxio SPE200D	BT Staxio SPE200DN	BT Staxio SPE120XR	BT Staxio SPE120XRD
Indicateur d'état de la batterie					●	●	●	●	●	●	●	●	●	●	●	●	●
Batteries au lithium-ion					○	○	○	○	○	○	○	○	○	○	○	○	○
Verrouillage rapide de batterie					○	○	○	○	○	○	○	○	○	○	○	○	○
Remplacement latéral de batterie					○	○	○	○	○	○	○	○	○	○	○	○	○

Applications spéciales

	Sécurité	Durabilité	Productivité	Ergonomie	BT Staxio SPE120	BT Staxio SPE120L	BT Staxio SPE140	BT Staxio SPE140L	BT Staxio SPE140S	BT Staxio SPE160	BT Staxio SPE160L	BT Staxio SPE200	BT Staxio SPE200L	BT Staxio SPE200D	BT Staxio SPE200DN	BT Staxio SPE120XR	BT Staxio SPE120XRD
Verser chambre froide					○	○	○	○	○	○	○	○	○	○	○	○	○
Verser environnement corrosif					○	○	○	○	○	○	○	○	○	○	○	○	○
Verser EEx (ATEX)					○	○	○	○	○	○	○	○	○	○	○	○	○

Grande variété de modèles disponibles

Le BT Staxio série P comprend des modèles équipés de bras-supports fixes (SPE120/140/160/200), à bras-support élévolables à plus grande capacité à faible hauteur (SPE120L/140L/160L/200L), un modèle équipé de fourches réglables en largeur et de bras-support à voie large (SPE140S) et deux modèles conçus pour la manutention simultanée de deux charges (SPE200D/200DN). Les modèles SPE120XR et SPE120XRD viennent renforcer la polyvalence de la gamme avec un mât articulé ou un tablier porte-fourches à pantographe. Le SPE120XR peut manipuler simultanément deux charges.

Idéal en hauteur

Les gerbeurs à plate-forme BT Staxio atteignent des hauteurs de levée exceptionnelles dans leur catégorie et manipulent des charges lourdes en toute sécurité. Le contrôle de la vitesse de levée est précis grâce à la commande progressive Sensilift située sur la poignée, pilotant le variateur de pompe. Cette particularité permet d'accélérer les cycles de travail et d'effectuer les opérations de stockage/prélèvement de manière efficace. Les modèles SPE se distinguent par des mâts à grande visibilité qui offrent une vue sans entrave sur l'extrémité des fourches.

Des capacités résiduelles hors pair

La série est dotée d'un châssis exclusif BT à 5 points d'appui pour une stabilité et un contrôle parfaits, notamment sur rampes et surfaces inégales. Tous les gerbeurs de la série P s'appuient sur un châssis BT Powertrak breveté. Ce système hydraulique garantit que la force de descente appliquée sur la roue motrice est proportionnelle au poids sur les fourches, optimisant la traction. A grande hauteur, ce système augmente la stabilité latérale du chariot par un transfert de masse offrant de fortes capacités résiduelles et une sécurité dynamique sans égale.

Expérience de conduite unique

Le chariot standard dispose d'une plate-forme rabattable avec barrières escamotables par simple pression. Une plate-forme et des protections arrière et latérales fixes sont disponibles en option. Le timon est entièrement réglable en hauteur sur simple pression d'un bouton. Le système OTP (Optimised Truck Performance) règle la vitesse du chariot dans les virages en fonction du sens de marche et du mode de fonctionnement (conducteur accompagnant). La direction assistée électronique permettant de manœuvrer le chariot sans effort est disponible de série.

Batterie Li-ion pour opérations intensives

Cette batterie (option) sans entretien réduit de 30 % la consommation électrique, la durée de vie de la batterie est exceptionnelle. Elle peut aussi être rechargée vite et à tout moment. Cette solution élimine la nécessité de changer de batterie, notamment dans les applications multi-postes.



L'oculus vitré ajoute aux normes de sécurité élevées de la série S



Les modèles série S sont équipés d'une batterie montée sur rouleaux avec table de remplacement de batterie intégrée, pour une extraction latérale aisée de la batterie

● de série ○ en option

Caractéristiques du chariot

	Sécurité	Durabilité	Productivité	Ergonomie	BT Staxio SSE135	BT Staxio SSE135L	BT Staxio SSE160	BT Staxio SSE160L	BT Staxio SSE160D
Frein de stationnement automatique	●				●	●	●	●	●
Roues de fourches bogie			●		●	●	●	○	
Mât duplex		●			●	●	●	○	
Toit de protection à grande visibilité				●	●	●	●	○	
Manutention simultanée de deux palettes					○	○	○	●	
Système de freinage électronique		●			●	●	●	●	
Freins électroniques à récupération (moteur)								●	
Commande de vitesse électronique		●			●	●	●	●	
Bras-support élévables					○	○	○	○	
Dossieret de charge					○	○	○	○	

Commandes et instruments

	Sécurité	Durabilité	Productivité	Ergonomie	BT Staxio SSE135	BT Staxio SSE135L	BT Staxio SSE160	BT Staxio SSE160L	BT Staxio SSE160D
Direction 180° et plus				●	●	●	●	●	●
Direction progressive à 360°		●			○	○	○	○	
Décélération automatique					○	○	○	○	
E-bar					○	○	○	○	
Commandes électroniques par mini-leviers					●	●	●	●	
Arrêt d'urgence					●	●	●	●	
Horamètre					●	●	●	●	
Pré-équipement pour terminal embarqué					○	○	○	○	
Frein de stationnement		●						●	
Direction assistée/direction électronique					●	●	●	●	
Indicateur de sens de marche		●			○	○	○	○	

Caractéristiques du poste de conduite

	Sécurité	Durabilité	Productivité	Ergonomie	BT Staxio SSE135	BT Staxio SSE135L	BT Staxio SSE160	BT Staxio SSE160L	BT Staxio SSE160D
Dossier réglable				●					●
Système de détection cariste					●	●	●	●	●
Performances paramétrables par cariste					○	○	○	○	
Marche d'accès basse					●	●	●	●	
Compartiments de rangement					○	○	○	○	
Tablette					○	○	○	○	

Caractéristiques d'entretien

	Sécurité	Durabilité	Productivité	Ergonomie	BT Staxio SSE135	BT Staxio SSE135L	BT Staxio SSE160	BT Staxio SSE160L	BT Staxio SSE160D
Facilité d'accès pour la maintenance		●			●	●	●	●	●
Dispositif de diagnostic des défauts					●	●	●	●	●
Historique des erreurs					●	●	●	●	

Caractéristiques de gestion de batterie

	Sécurité	Durabilité	Productivité	Ergonomie	BT Staxio SSE135	BT Staxio SSE135L	BT Staxio SSE160	BT Staxio SSE160L	BT Staxio SSE160D
Dispositif de remplacement de batterie					○	○	○	○	○
Indicateur d'état de la batterie		●			●	●	●	●	●
Compartiments de batterie pour applications lourdes					○	○	○	○	
Remplacement latéral de batterie					●	●	●	●	

Applications spéciales

	Sécurité	Durabilité	Productivité	Ergonomie	BT Staxio SSE135	BT Staxio SSE135L	BT Staxio SSE160	BT Staxio SSE160L	BT Staxio SSE160D
Version chambre froide		●			○	○	○	○	○
Version EEx (ATEX)		●							○

Manutention simultanée de 2 palettes
Grâce à leurs bras-support élévables, les modèles L des BT Levio série S sont capables de transporter deux charges indépendantes l'une de l'autre (SSE135L : 675 kg sur bras-support, 675 kg sur fourches. SSE160L : 800 kg sur bras-support, 800 kg sur fourches).

Chargement/déchargement simultané de deux palettes sur camion

Doté d'un châssis étroit d'à peine 770 mm de large et dépourvu d'un toit de protection pour permettre son utilisation à bord de camions, le SSE160D constitue la solution idéale pour le chargement et le déchargement simultané de deux palettes. Tout comme le SSE160L, il peut transporter simultanément une charge de 800 kg sur les bras-support et les fourches.

Position de conduite ergonomique
Les commandes du BT Staxio série S sont parallèles aux fourches pour permettre au cariste d'avoir une position de conduite confortable et ergonomique dans les deux sens et de bénéficier d'une visibilité dégagée.

Concept « Visibilité totale »
Basés sur le concept Totalview propre à Toyota, les modèles SSE se distinguent par des mâts duplex et une visibilité excellente sur l'extrémité des fourches.

Le système TPS, gage de fiabilité
Comme tous les chariots Toyota, les BT Staxio sont construits conformément au Système de production Toyota (le Toyota Production System, ou TPS) qui garantit des performances optimales en termes de qualité, longévité et fiabilité.



Agencement type automobile des pédales



Le support universel E-bar permet de raccorder des équipements tels qu'ordinateurs, périphériques informatiques et lecteurs de codes barre

● de série ○ en option

Caractéristiques du chariot

	Sécurité	Durabilité	Productivité	Ergonomie	BT Staxio SRE135L	BT Staxio SRE135L	BT Staxio SRE160	BT Staxio SRE160L
Frein de stationnement automatique					●	●	●	●
Roues de fourches bogie					●	●	●	●
Mât duplex					●	●	●	●
Toit de protection à grande visibilité					●	●	●	●
Manutention simultanée de deux palettes					○	○	○	○
Commande de vitesse électronique					●	●	●	●
Bras-support éleevables						●	●	
Dosseret de charge					○	○	○	○
Gyrophare					○	○	○	○
Phares de travail					○	○	○	○

Commandes et instruments

Console de commandes BT Control réglable					●	●	●	●
Décélération automatique					●	●	●	●
E-bar					○	○	○	○
Arrêt d'urgence					●	●	●	●
Horamètre					●	●	●	●
Pré-équipement pour terminal embarqué					○	○	○	○
Frein de stationnement					●	●	●	●
Pédalier de type automobile					●	●	●	●
Direction assistée/direction électronique					●	●	●	●

Caractéristiques du poste de conduite

Siège réglable					●	●	●	●
Volant réglable					●	●	●	●
Système de détection cariste					●	●	●	●
Tablette					●	●	●	●

Caractéristiques d'entretien

Facilité d'accès pour la maintenance					●	●	●	●
Dispositif de diagnostic des défauts					●	●	●	●

Caractéristiques de gestion de batterie

Dispositif de remplacement de batterie					○	○	○	○
Indicateur d'état de la batterie					○	○	○	○
Compartiments de batterie pour applications lourdes					○	○	○	○
Remplacement latéral de batterie					●	●	●	●

Applications spéciales

Version chambre froide					○	○	○	○
Version EEx (ATEX)					○	○	○	○

Position de conduite ergonomique

Tout comme sur les chariots à mât rétractable, les commandes des BT Staxio série R sont parallèles aux fourches, pour permettre au cariste d'avoir une position de conduite confortable et ergonomique dans les deux sens de marche.

Concept « Visibilité totale »

Basés sur le concept Totalview propre à Toyota, les modèles SRE se distinguent par des mâts duplex et une visibilité excellente sur l'extrémité des fourches.

Le système TPS, gage de fiabilité

Comme tous les chariots Toyota, les BT Staxio sont construits conformément au Système de production Toyota (le Toyota Production System, ou TPS) qui garantit des performances optimales en termes de qualité, longévité et fiabilité.